

# Iks specchio: com'è realizzato

Iks Spiegel: wie er gemacht ist

Iks espejo: cómo está hecho

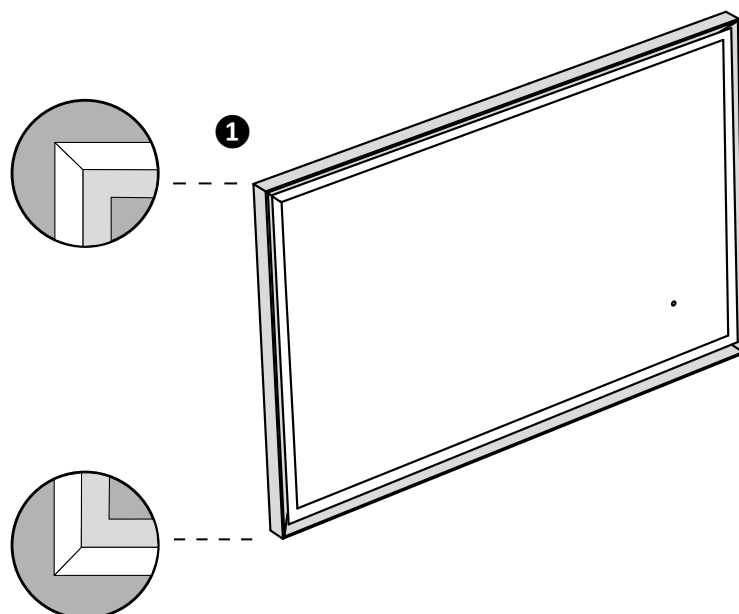

## 1 Specchio

Struttura in ABS con cornice in MDF Classe E1, impiallacciata legno, o laccata OW Bianco opaco o CAT. O. Spessore lastra specchio 4 mm.

## 1 Spiegel

ABS-Struktur mit MDF-Klasse E1-Rahmen, Holzfurnier oder mattweiß OW-lackiert oder CAT.O. Spiegel 4 mm dick.

## 1 Espejo

Estructura ABS con marco MDF Clase E1, chapa de madera o lacado blanco mate OW o CAT.O. Espejo de 4 mm de espesor.

# Iks specchio: materiali e finiture

Iks Spiegel: Materialien und Endfertigungen

Iks espejo: materiales y acabados

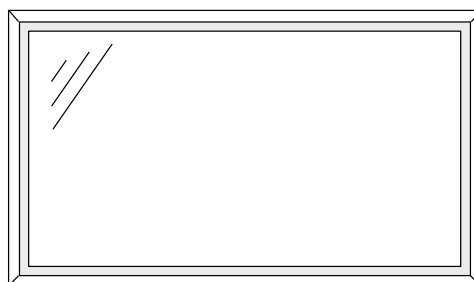

CAT. OW - LACCATO BIANCO OPACO  
CAT. RN - ROVERE NATURALE  
CAT. O - LACCATO OPACO

# Struttura: materiali e finiture

Rahmen: Materialien und Endfertigungen

Estructura: materiales y acabados

## LACCATO / LACKIERT / LACADO

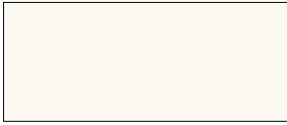

### CAT. OW

Laccato Bianco opaco

## LEGNO / HOLZ / MADERA



### CAT. RN

Legno Rovere naturale

## LACCATO / LACKIERT / LACADO

**CAT. O -** Laccato opaco / Matt lackiert / Lacado mate

### PoppingTrend



O. 283  
Salice



O. 281  
Savana



O. 36  
Bordeaux



O. 285  
Oriente



O. 287  
Oceano



O. 190  
Oltremare

### FeelingSoft



O. 182  
Salvia



O. 271  
Tahiti



O. 273  
Santorini



O. 275  
Lavanda



O. 277  
Lilla



O. 279  
Pesca

### ForeverChic



O. 20  
Bianco

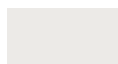

O. 231  
Perla



O. 233  
Seta

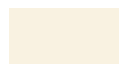

O. 235  
Alpaca



O. 172  
Lino



O. 180  
Avana



O. 237  
Argilla

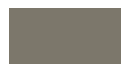

O. 174  
Corda



O. 239  
Pietra



O. 241  
Cervino



O. 243  
Dolomiti



O. 245  
Arizona



O. 247  
Cipria



O. 249  
Erica



O. 251  
Terra



O. 253  
Granata



O. 255  
Bosco



O. 257  
Oliva



O. 259  
Canapa



O. 261  
Cotone



O. 263  
Efeso



O. 265  
Lavaredo



O. 267  
Pamir



O. 269  
Bromo



O. 198  
Grafite



O. 46  
Nero

### FenixLike



O. 289  
Ottawa



O. 291  
Londra



O. 263  
Efeso



O. 269  
Bromo



O. 295  
Jaipur



O. 297  
Orinoco



O. 293  
Fes

# Iks specchi

Iks Spiegel

Iks espejos

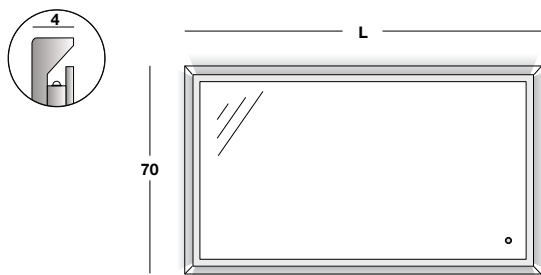

220-240V STRIP LED 9,6 W/MT 12V 4200°K

CE IP 44

Specchio con luci LED sui 4 lati retrospecchio e cornice. Con interruttore capacitivo e dimmerabile

Spiegel mit LED Lampen an den 4 Seiten hinter dem Spiegel und Rahmen. Mit kapazitivem und dimmbarerem Schalter

Espejo con luces LED en los 4 lados detrás del espejo y marco. Con interruptor capacitivo y regulable

H	L	kg	COD.	CORNICE RAHMEN MARCO	Prezzo Preis Precio
70	70	9,6	QS770TLC RN	RN	
			QS770TLC OW	OW	
			QS770TLC O	O	
90	12,3	12,3	QS790TLC RN	RN	
			QS790TLC OW	OW	
			QS790TLC O	O	
100	14	14	QS7100TLC RN	RN	
			QS7100TLC OW	OW	
			QS7100TLC O	O	
120	15,6	15,6	QS7120TLC RN	RN	
			QS7120TLC OW	OW	
			QS7120TLC O	O	
140	17,8	17,8	QS7140TLC RN	RN	
			QS7140TLC OW	OW	
			QS7140TLC O	O	
160	20	20	QS7160TLC RN	RN	
			QS7160TLC OW	OW	
			QS7160TLC O	O	
180	22,2	22,2	QS7180TLC RN	RN	
			QS7180TLC OW	OW	
			QS7180TLC O	O	

# Colori laccati

Lackierte Farben

Colores lacados

Frutto di una costante ricerca del colore, ispirata e influenzata dalle tendenze più attuali in fatto di arredo, moda e design, la palette presenta un'ampia scelta di colori e finiture. I frontali sono realizzati in MDF poliesterato e levigato, indice di alta qualità e cura nella scelta dei materiali più idonei per una laccatura eccellente. La laccatura in finitura opaca, grazie all'impiego di vernici con microsferiche ceramiche, ne aumenta la resistenza. Per la laccatura lucida sono impiegate vernici poliuretaniche e le parti curve sono addirittura spazzolate a mano da abili artigiani. I colori laccati metallizzati sono realizzati aggiungendo vere polveri di metallo alle vernici. Per tutti i componenti laccati, infine, applichiamo rigorosi controlli di qualità, controllando ogni singolo pezzo per garantire massima qualità e precisione.

## Manutenzione e pulizia

Pulire con panno morbido o spugna non abrasiva umida utilizzando detergenti neutri non abrasivi. Al termine dell'operazione di pulizia risciacquare bene la superficie. Non utilizzare solventi chimici aggressivi quali acetone, trielina e solventi. Solo sul laccato lucido, in caso di macchie persistenti, utilizzare un panno morbido con prodotti per la pulizia dei vetri o sapone neutro. Non usare ammoniaca. Si consiglia di provare qualsiasi prodotto nella parte interna della superficie, in un angolo, prima di utilizzarlo nella parte esterna. Asciugare accuratamente le superfici dopo l'uso.

Das Ergebnis einer ständigen Forschung im Bereich der Farben, inspiriert durch die neuesten Trends in Bezug auf Möbel, Mode und Design, bietet die Farbpalette eine große Auswahl an Farben und Oberflächen. Die Fronten bestehen aus Polyester-MDF und geschliffenen MDF, was ein Zeichen von hoher Qualität und Sorgfalt bei der Auswahl der am besten geeigneten Materialien für eine hervorragende Lackierung ist. Der matte Lack wird dank der Verwendung von Farben mit Keramik-Mikrokugeln erhalten, was dessen Widerstandskraft erhöht. Für den Hochglanzlack werden Polyurethan-Beschichtungen verwendet und die gekrümmten Teile werden sogar von Hand gebürstet, von erfahrenen Handwerkern. Die metallischen Lackfarben werden durch Zugabe von echten Metallpulverbeschichtungen erhalten. Für alle lackierten Komponente wenden wir schließlich eine strenge Qualitätskontrolle an, mit der Überprüfung jedes einzelnen Stückes, um maximale Qualität und Präzision zu gewährleisten.

## Wartung und Reinigung

Mit einem weichen feuchten Tuch oder einem nicht-scheuernden Schwamm mit einem milden, nicht scheuernden Reinigungsmitteln reinigen. Nach der Reinigung spülen Sie die Oberfläche gut ab. Verwenden Sie keine scharfen chemischen Lösungsmitteln, wie Aceton, Trichlorethylen oder Lösungsmittel. Nur bei den glänzend lackierten Produkten verwenden Sie bei hartnäckigen Flecken ein weiches Tuch mit Glasreinigern oder milder Seife. Kein Ammoniak verwenden. Wir raten dazu alle Produkte erst auf der Innenfläche, in einer nicht sichtbaren Ecke zu testen bevor Sie es an der Außenseite verwenden. Trocknen Sie die Flächen nach dem Gebrauch gründlich ab.

Fruto de una búsqueda constante del color, inspirada e influenciada por las tendencias más actuales en muebles, moda y diseño, la paleta presenta una amplia selección de colores y acabados. Los frontales están realizados en MDF recubierto de poliéster y pulido, señal de alta calidad y cuidado en la elección de los materiales idóneos para un lacado excelente. El lacado con acabado mate, gracias a la utilización de barnices con microesferas de cerámica, aumenta su resistencia. Para el lacado brillante se emplean barnices de poliuretano y las partes curvas son incluso cepilladas a mano por hábiles artesanos. Los colores lacados metalizados se realizan añadiendo auténtico polvo de metal a los barnices. Finalmente, en todos los componentes lacados aplicamos rigurosos controles de calidad, controlando cada pieza individual para garantizar la máxima calidad y precisión.

## Mantenimiento y limpieza

Limpiar con un paño suave o esponja no abrasiva húmeda, utilizando detergentes neutros no abrasivos. Al finalizar la operación de limpieza aclarar bien la superficie. No utilizar disolventes químicos agresivos como acetonas, tricloroetileno y disolventes. Solo sobre el lacado brillante, en caso de manchas resistentes utilizar un paño suave con productos para la limpieza del vidrio o jabón neutro. No utilizar amoníaco. Se aconseja probar el producto sobre la parte interna de la superficie, en un ángulo, antes de utilizarlo sobre la parte externa. Secar bien las superficies tras el uso.



Igienico  
hygienisch  
Higiénico



Facile da pulire  
Leicht zu reinigen  
De fácil limpieza

# Legno

Holz

Madera

La proposta dei legni è pensata per chi predilige un materiale dal fascino naturale. Presenta un'ampia scelta di finiture legno impiallacciato per top mensole, mobili e frontali, trattate per l'utilizzo nell'ambiente bagno.

Il Rovere naturale e Walnut naturale (noce americano) sono verniciati in acrilico trasparente.

Il Rovere Safari è tinto e verniciato in acrilico trasparente.

Il Rovere Vintage e Rovere termo-trattato sono ricavati da interni briccola o piante molto nodose con la caratteristica diversità di colore dovuta all'esposizione agli agenti atmosferici. Presentano spaccature midollari e nodi aperti, anche a forma di stella.

L'impiallaccio del Rovere Vintage è completato con supporto nero per evidenziare la finitura a spacco.

Il Rovere termo-trattato è tri-strato trattato ad alte temperature, verniciato in acrilico trasparente con spaccature stuccate parzialmente in nero oppure sbiancato.

L'impiallaccio del Rovere Termocotto è trattato ad alte temperature e verniciato in acrilico trasparente.

Il Noce Tan ha una colorazione naturale con marcati effetti di chiaroscuro, è verniciato in acrilico trasparente, con leggera spazzolatura.

L'Olmo Smoke è scurito naturalmente con trattamento di affumicatura in autoclave, verniciato in acrilico trasparente e spazzolato.

## I legni selezionati

Il legno è una materia che ha una sua unicità e originalità. Per tale caratteristica, si possono riscontrare delle differenze di venatura e tonalità di colore che rientrano nelle tolleranze previste dagli standard.

Das Angebot von Holz-Endfertigungen ist für diejenigen gedacht, die ein Material mit natürlichem Charme bevorzugen. Es bietet eine große Auswahl an furnierten Holzoberflächen für Konsolen, Möbel und Fronten, die für den Einsatz im Badezimmer behandelt werden.

Die Natur-Eiche und Walnuss (Amerikanische Walnuss) sind mit durchsichtigem Acryllack lackiert. Die Vintage Eiche und die thermobehandelte Eiche werden aus Dalbenholz oder sehr knorrigen Pflanzen gewonnen, welche die charakteristischen Farbunterschiede aufweisen die durch die Aussetzung des Holzes an die Naturelemente entstehen. Es weist offene Spalte und Astlöcher in Sternform auf. Das Furnier wird vollendet mit hellem oder schwarzem Untergrund, um die gespalten Endfertigung hervorzuheben.

Das bei hohen Temperaturen thermobehandelte Holz ist ein Dreilagiges Holz, mit durchsichtigem Acryllack lackiert mit teilweise schwarz gefüllten oder gebleichten Spalten. Das Furnier der Termocotto Eiche wird bei hohen Temperaturen behandelt und in transparentem Acryl lackiert. Das Noce Tan hat eine natürliche Farbe mit ausgeprägten Hell-Dunkel-Effekten, sie ist mit transparentem Acryl lackiert und leicht gebürstet. Das Olmo Smoke wird durch eine Autoklav-Räucherbehandlung natürlich verdunkelt, mit transparentem Acryl lackiert und gebürstet.

## Die ausgewählt Hölzer

Holz ist ein Material, das seine Einzigartigkeit und Originalität hat. Aufgrund dieser Eigenschaft können Unterschiede in Körnung und Farbtönen gefunden werden, die innerhalb der von den Normen vorgegebenen Toleranzen liegen.

La propuesta de maderas está diseñada para aquellos que prefieren un material con un encanto natural. Presenta una amplia selección de acabados de madera contrachapada para consoles, muebles y frentes, tratados para su uso en el baño. El roble y el walnut naturales (nogal americano) se barnizan con acrílico transparente.

El roble Vintage y el roble termotratado se obtienen de postes de roble (briccola) o plantas muy nudosas con la característica diversidad de colores debida a la exposición a los agentes atmosféricos. Presentan grietas medulares y nódulos abiertos en forma de estrella. La chapa del roble Vintage se completa con soporte negro o claro para destacar el acabado dividido.

La madera termotratada es un tri-capa tratada a altas temperaturas que se barniza con acrílico transparente con divisiones parcialmente rellenas en negro o blanqueadas.

La chapa del roble Termocotto se trata a altas temperaturas y se pinta en acrílico transparente

El Noce Tan tiene un color natural con marcados efectos de claroscuro, está pintado en acrílico transparente, con un ligero cepillado.

El Olmo Smoke se oscurece naturalmente con un tratamiento de ahumado en autoclave, pintado en acrílico transparente y cepillado.

## Las maderas seleccionadas

La madera es un material que tiene su singularidad y originalidad. Debido a esta característica, se pueden encontrar diferencias en los tonos de grano y color que caen dentro de las tolerancias establecidas por los estándares.