

Iks miroir : en détail

Iks spiegel: hoe wordt het gemaakt

Iks mirror: how it is made

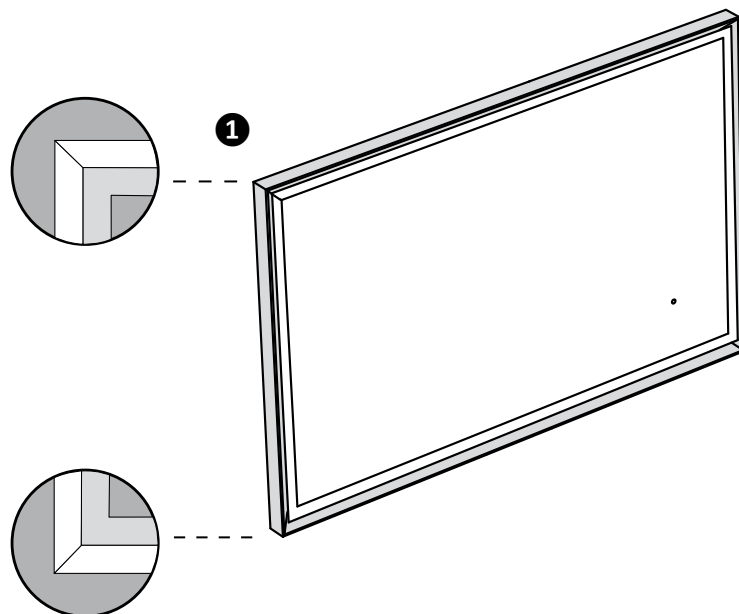

① Miroir

Structure en ABS avec cadre en MDF Classe E1, placage bois ou laquée OW Bianco opaco ou CAT. O.
Miroir de 4 mm d'épaisseur.

① Spiegel

Structuur in ABS met lijst in MDF Klasse E1, in fineerhout, ofwel gelakte OW mat wit of CAT.O.
Spiegel dikte 4 mm.

① Mirror

ABS structure with MDF Class E1 frame, wood veneer, or matt OW white lacquered or CAT. O.
Mirror 4 mm thick.

Iks miroir : matériaux et finitions

Iks spiegel: materialen en afwerkingen

Iks mirror: materials and finishes

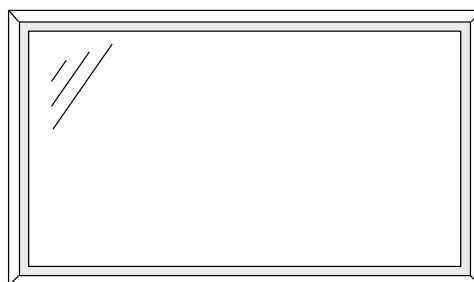

CAT. OW - LACCATO BIANCO OPACO
CAT. RN - ROVERE NATURALE
CAT. O - LACCATO OPACO

Cadre : matériaux et finitions

Structuur: materialen en afwerkingen

Structure: materials and finishes

LAQUÉ / GELAKT / LACQUERED

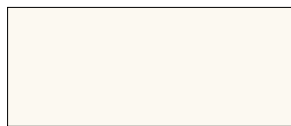

CAT. OW

Laccato Bianco opaco

BOIS / HOUT / WOOD



CAT. RN

Legno Rovere naturale

LAQUÉ / GELAKT / LACQUERED

CAT. O - Laqué mat / Mat gelakt / Matt lacquered

PoppingTrend



O. 283
Salice



O. 281
Savana



O. 36
Bordeaux



O. 285
Oriente



O. 287
Oceano



O. 190
Oltremare

FeelingSoft



O. 182
Salvia



O. 271
Tahiti



O. 273
Santorini



O. 275
Lavanda



O. 277
Lilla



O. 279
Pesca

ForeverChic



O. 20
Bianco

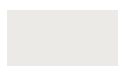

O. 231
Perla



O. 233
Seta

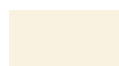

O. 235
Alpaca



O. 172
Lino



O. 180
Avana



O. 237
Argilla

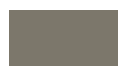

O. 174
Corda



O. 239
Pietra



O. 241
Cervino



O. 243
Dolomiti



O. 245
Arizona



O. 247
Cipria



O. 249
Erica



O. 251
Terra



O. 253
Granata



O. 255
Bosco



O. 257
Oliva



O. 259
Canapa



O. 261
Cotone



O. 263
Efeso



O. 265
Lavaredo



O. 267
Pamir



O. 269
Bromo



O. 198
Grafite



O. 46
Nero

FenixLike



O. 289
Ottawa



O. 291
Londra



O. 263
Efeso



O. 269
Bromo



O. 295
Jaipur



O. 297
Orinoco



O. 293
Fes

Iks miroirs

Iks spiegels

Iks mirrors

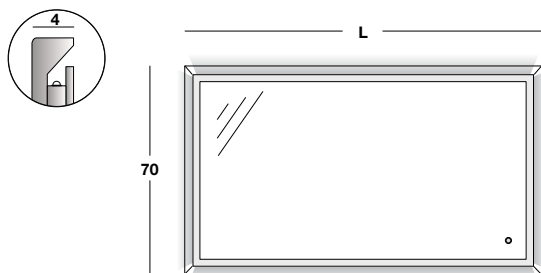

220-240V STRIP LED 9,6 W/MT 12V 4200°K

CE IP 44

Miroir bords dépolis sur cadre avec retro éclairage LED 4 côtés derrière le miroir. Avec interrupteur sensitif et à intensité variable

Spiegel met LED-lampen achteraan de 4 zijkanten en de lijst. Met capacitieve en dimbare schakelaar

Mirror with back mirror LED on the 4 sides and frame. With capacitive and dimmable switch

H	L	kg	COD.	CADRE LIJST FRAME	Prix Prijs Price
70	70	9,6	QS770TLC RN	RN	
			QS770TLC OW	OW	
			QS770TLC O	O	
90	12,3		QS790TLC RN	RN	
			QS790TLC OW	OW	
			QS790TLC O	O	
100	14		QS7100TLC RN	RN	
			QS7100TLC OW	OW	
			QS7100TLC O	O	
120	15,6		QS7120TLC RN	RN	
			QS7120TLC OW	OW	
			QS7120TLC O	O	
140	17,8		QS7140TLC RN	RN	
			QS7140TLC OW	OW	
			QS7140TLC O	O	
160	20		QS7160TLC RN	RN	
			QS7160TLC OW	OW	
			QS7160TLC O	O	
180	22,2		QS7180TLC RN	RN	
			QS7180TLC OW	OW	
			QS7180TLC O	O	

Couleurs laqués

Gelakte kleuren

Lacquered colours

Fruit d'une constante recherche sur les couleurs, inspiré par les tendances les plus actuelles de l'ameublement, de la mode et du design, la palette offre un large choix de couleurs et de finitions. Les panneaux frontaux sont réalisés en MDF polyester et poli, indice de qualité et de soin supérieure dans le choix des matériaux les plus adaptés au vernissage supérieure. Le vernis mat, grâce à l'emploi de vernis aux microsphères céramiques, en augmente la résistance. Pour le vernissage brillant, on emploie des vernis polyuréthanes et les parties courbes sont immédiatement pulvérisées à la main par des artisans expérimentés. Les couleurs métallisées sont réalisées par l'adjonction aux vernis de poudres de métal. Pour tous les composants vernis, on applique enfin des contrôles rigoureux de qualité, en contrôlant chaque pièce afin de garantir une qualité et une précision maximales.

Entretien et nettoyage

Nettoyer avec un chiffon doux ou une éponge non abrasive humide et des détergents neutres non abrasifs. Bien rincer la surface après le nettoyage. Ne pas utiliser de solvants chimiques agressifs comme l'acétone, le trichloréthylène, les solvants. En cas de taches rebelles, et uniquement sur les surfaces laquées brillantes, utiliser un chiffon doux imbibé de produit pour le lavage des vitres ou un savon neutre. Ne pas utiliser ammoniaque. Il est conseillé d'essayer tout produit sur la partie interne de la surface, ou dans un angle, avant de l'utiliser sur la partie externe. Bien sécher la surface après l'usage.

Het pallet, het resultaat van een niet aflatende zoektocht naar kleur, geïnspireerd op de nieuwste tendenzen op het vlak van inrichting, mode en design, biedt een ruim gamma aan kleuren en afwerkingen. De voorkanten zijn uitgevoerd in gepolijst MDF met polyester, wat kenmerkend is voor de hoge kwaliteit en de zorg waarmee de meest geschikte materialen voor een hoogwaardige laklaag uitgekozen worden. Voor de glanzende laklaag worden polyuretaan-lakken gebruikt, en de gebogen delen worden zelfs manueel gelakt door ervaren ambachtslui. De gemetalliseerde gelakte kleuren worden verkregen door echt metaalstof aan de vernissen toe te voegen. Tenslotte worden alle gelakte onderdelen aan zeer strenge kwaliteitscontroles onderworpen - ieder stuk wordt afzonderlijk gecontroleerd om een maximum aan kwaliteit en precisie te garanderen.

Onderhoud en schoonmaak

Schoonmaken met een vochtige, niet-schurende doek of spons met neutrale, niet-schurende poetsmiddelen. Na het schoonmaken de oppervlakte goed naspoelen. Geen agressieve chemische solventen gebruiken zoals aceton, trichloorethyleen en solventen. Enkel op de glanzend gelakte oppervlakten kan er voor hardnekkige vlekken een zachte doek gebruikt worden met neutrale zeep of een produkt voor glazen oppervlakten. Het is aangeraden ieder produkt eerst te testen op een niet-zichtbare plek. Na gebruik de oppervlakten grondig drogen.

The range offers a variety of colours and finishings, thanks to continuous research into colour, inspired and influenced by the latest trends in terms of furniture, fashion and design. The fronts are in polished polyester MDF, following high quality and care in the choice of the most suitable materials for excellent lacquering. The lacquering in an opaque finish, thanks to the use of varnishes with ceramic micro spheres, adds to its resistance. For the gloss lacquering, polyurethane varnishes are used and the curved parts are even hand-brushed by skilled craftsmen and women. The lacquered metallised colours are made by adding metal powder to the coatings. For all the lacquered components, we perform strict quality checks, inspecting every single piece to ensure the highest quality and precision.

Maintenance and cleaning

Clean with a soft cloth or humid non-abrasive sponge using neutral and non-abrasive detergents. Rinse the surface carefully after cleaning. Do not use aggressive chemical solvents, such as acetone and trichloroethylene. In case of persistent stains, use a soft cloth with neutral soap or products suitable for cleaning windows (only on glossy lacquered surfaces). Do not use ammonia. We recommend testing any product on the internal side of the surface, e.g. in a corner, before using it on the outer surface. Accurately dry the surfaces after use.



Hygiénique
Hygiënisch
Hygienic



Facile à nettoyer
Gemakkelijk schoon te maken
Easy to clean

Bois

Hout
Wood

La proposition de bois est conçu pour ceux qui préfèrent un matériau avec un charme naturel. Elle présente un large choix de finitions en bois plaqué pour consoles, meubles et façades, traités pour une utilisation dans la salle de bain.

Le rouvre et le Walnut naturel (noyer américain) sont vernis à l'acrylique transparent.

Le Rovere Safari est teint et vernis en acrylique transparent.

Le Rovere Vintage et le Rovere termotrattato sont obtenus à partir de parties "briccola" très nouvelles et présentent des couleurs variées en raison de l'exposition aux agents atmosphériques. Il présentent des fissures et des nœuds ouverts en forme d'étoile. Le vernis du Rovere Vintage est complété d'une sous-couche noire ou claire pour mettre en évidence la finition irrégulière.

Le bois thermotraité est tri-couche traité à haute température et verni à l'acrylique transparent avec des fentes partiellement remplies de noir ou blanches.

Le placage du Rovere Termocotto est traité à haute température et peint en acrylique transparent.

Le Noce Tan a une couleur naturelle avec des effets de clair-obscur marqués, il est peint en acrylique transparent, avec un léger brossage. L'Olmo Smoke est naturellement noirci avec un traitement de fumage en autoclave, peint en acrylique transparent et brossé.

Les bois sélectionnés

Le bois est un matériau qui a son unicité et son originalité. En raison de cette caractéristique, on peut trouver des différences dans les tons de grain et de couleur qui tombent dans les tolérances fixées par les normes.

Ons assortiment met hout is bedoeld voor wie materiaal met een natuurlijke uitstraling verkiest. Er is een ruimte keuze aan houtfineer voor wastafelbladen, planken, kasten en frontelementen die speciaal behandeld zijn voor gebruik in badkamers.

Natuurlijk eikenhout (Rovere naturale) en natuurlijk (Amerikaans) walnoothout (WAlnut) , afgelakt met transparante acryllak.

Safari eikenhout (Rovere Safari) is gekleurd en afgelakt met transparante acryllak.

Vintage eikenhout (Rovere Vintage) en thermisch behandeld eikenhout zijn gemaakt van de kern van Venetiaans meerpalenhout (briccola) of noestig hout met een kenmerkende variëteit aan kleuren door blootstelling aan weer en wind. Dit hout heeft gebarsten nerven en open noesten, ook stervormige.

Houtfineer van Rovere Vintage is aangebracht op een zwarte ondergrond om het natuurlijke aspect van spleethout te benadrukken. Thermisch behandeld eikenhout bestaat uit drie lagen en is met warmte behandeld, gebleekt of afgelakt met transparante acryllak met gedeeltelijk zwart afgekitte spleten.

Ons houtfineer van met warmte behandeld eikenhout (Rovere Termocotto) is afgelakt met transparante acryllak.

Notenhout Tan (Noce Tan) heeft een natuurlijke kleur met mooie licht-donker effecten, is afgelakt met transparante acryllak en lichtjes geborsteld.

Olmhout Smoke (Olmo Smoke) is natuurlijk gerookt en verdonkerd in rookkamer, afgelakt met transparante acryllak en geborsteld.

Onze houtsoorten

Hout is een materiaal met unieke en originele eigenschappen. Daarom kunnen er verschillen zijn in nervenpatronen en kleuren die binnen de standaard vallende tolerantiewaarden vallen.

The proposal of woods is designed for those who prefer a material with a natural charm. It presents a wide choice of veneered wood finishes for top shelves, furniture and fronts, treated for use in the bathroom. Natural oak and Walnut are painted with transparent acrylic.

The Rovere Safari is dyed and painted in transparent acrylic.

Vintage and thermotreated oak are obtained from "briccola" interiors or gnarled plants featuring different colours due to the exposure to atmospheric agents. It also features medullary cracks and star-shaped open gnarls. The veneer of the Vintage oak is completed with black or light support to highlight the split finish. The heat-treated wood, is a tri-layer, teated at high temperatures and painted with transparent acrylic with splits partially filled in black or bleached.

The Veneer of the Termocotto Oak is treated at high temperatures and painted in transparent acrylic.

The Noce Tan has a natural color with marked chiaroscuro effects, it is painted in transparent acrylic, with light brushing.

The Olmo Smoke is naturally darkened with an autoclave smoking treatment, painted in transparent acrylic and brushed.

The woods selected

Wood is a material that has its uniqueness and originality. Due to this characteristic, differences in grain and color tones can be found, that fall within the tolerances set by the standards.

Bois

Hout
Wood

Entretien et nettoyage

Nettoyer avec un chiffon doux ou une éponge non abrasive humide et des détergents neutres non abrasifs. Bien rincer la surface après le nettoyage. Ne pas utiliser de solvants chimiques agressifs comme l'acétone, le trichloréthylène, les solvants. En cas de taches rebelles, utiliser un chiffon doux imbibé de savon neutre. Il est conseillé d'essayer tout produit sur la partie interne de la surface, ou dans un angle, avant de l'utiliser sur la partie externe. Bien sécher la surface après l'usage.

Onderhoud en schoonmaak

Schoonmaken met een vochtige, niet-schurende doek of spons met neutrale, niet-schurende poetsmiddelen. Na het schoonmaken de oppervlakte goed naspoelen. Geen agressieve chemische solventen gebruiken zoals aceton, trichloorethyleen en solventen. Voor hardnekkige vlekken kan een zachte doek gebruikt worden met neutrale zeep. Het is aangeraden ieder produkt eerst te testen op een niet-zichtbare plek. Na gebruik de oppervlakten grondig drogen.

Maintenance and cleaning

Clean with a soft cloth or humid non-abrasive sponge using neutral and non-abrasive detergents. Rinse the surface carefully after cleaning. Do not use aggressive chemical solvents, such as acetone and trichloroethylene. In case of persistent stains, use a soft cloth and neutral soap. We recommend testing any product on the internal side of the surface, e.g. in a corner, before using it on the outer surface. Accurately dry the surfaces after use.



Vrai bois plaqué
Fineerpaneel van echt hout
Real wood veneer



Facile à nettoyer
Gemakkelijk schoon te maken
Easy to clean