

En détail

Hoe wordt het gemaakt

How it is made

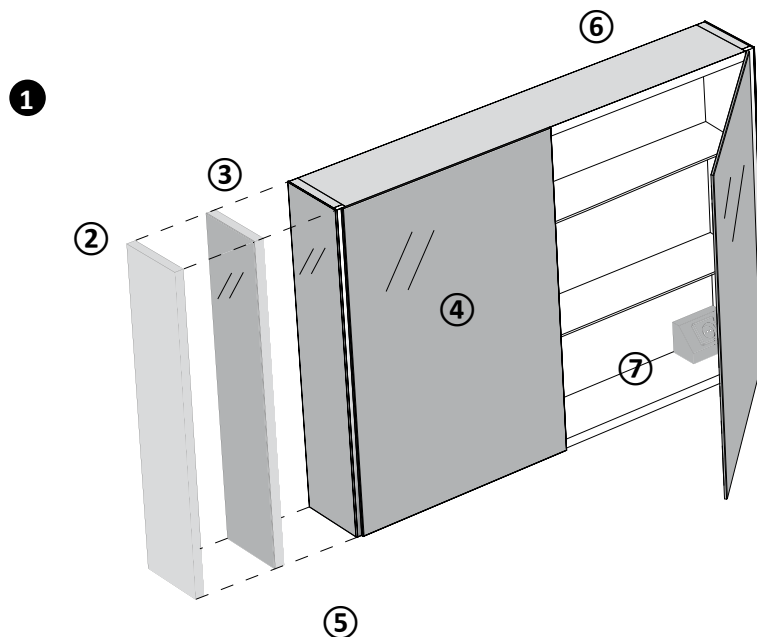

① ARMOIRE DE TOILETTE

Structure interne en panneaux de mélamine gris anthracite Classe E1, W100. 2 étagères en verre de 6 mm d'épaisseur.

Côtés réalisés avec :

② Panneaux de mélamine Classe E1, W100, intérieur gris anthracite, laquées extérieurement et sur les bords pour les finitions O, B. Côtés réalisés avec panneaux de mélamine Classe E1, W100, pour les finitions HST 2.0

③ Panneaux de mélamine Classe E1, W100, intérieur gris anthracite, revêtue de miroir, avec éclairage LED frontale, partie supérieure et inférieure

④ Portes miroirs recto-verso épaisseur 3 + 3 mm, fermeture avec soft system

⑤ Systèmes d'éclairage à LED avec transformateurs où il est prévu

⑥ Installation murale avec fixations murales réglables et système anti-dégagement

⑦ Prise et interrupteur internes de série.

① MEUBEL

Binnenkant uitgevoerd in antracietgrijze melamine-panelen Klasse E1, W100. Glazen legplanken dikte 6mm.

Zijwanden uitgevoerd in:

② melamine-panelen Klasse E1, W100, binnenkant antracietgrijs, de buitenkant en de randen zijn gelakt in de afwerkingen O, B. Zijwanden uitgevoerd in melamine-panelen Klasse E1, W100 voor de afwerkingen HST 2.0

③ Melamine-panelen in Klasse E1, W100 binnenkant antracietgrijs, bekleed met een spiegel, met LED-verlichting vooraan, bovenaan en onderaan

④ Deur met spiegel aan binnen- en buitenkant dikte 3+3mm, gedempt sluitsysteem

⑤ Verlichtingssystemen met LED met transformatoren waar voorzien

⑥ Installatie in de muur met regelbare wandaansluitingen, en een systeem dat als extra ophangbeveiliging kan dienen

⑦ Standaard voorzien van stopcontact en schakelaar aan de binnenkant.

① MIRRORED CABINET

Internal structure made of anthracite gray melamine panels Class E1, W100. 2 glass shelves 6 mm thick.

Sides made with :

② Melamine panels Class E1, W100, anthracite gray interior, lacquered externally and on the edges for the finishes O, B. Sides made with melamine Class E1, W100 panels for the HST 2.0 finishes

③ Melamine panels Class E1, W100, anthracite gray interior, covered with mirror, with front LED lighting, on the upper and lower part

④ Front/rear mirrored doors, thickness 3 + 3 mm, soft system closure

⑤ LED lighting systems with transformers where required

⑥ Wall installation with adjustable wall mountings and anti-release system

⑦ Standard internal socket and switch.

Réalisations sur mesure

Op maat gemaakte bewerkingen

Made-to-measure

- Aucun travail sur mesure n'est prévu pour ces produits
- Pour une installation en niche, spécifiez la demande dans la commande.
- Voor deze produkten zijn er geen op maat gemaakte bewerkingen voorzien
- In geval van installatie in een nis, moet dit in de bestelbon vermeld worden.
- No made on mesure works are foreseen for these products
- For niche installation specify the request in the order.

Matériaux et finitions

Materialen en afwerkingen

Materials and finishes

HST 2.0 / HARD SURFACE TECHNOLOGY

CAT. HST 2.0



K 21
Legno Spring



K 23
Legno Summer



K 25
Legno Autumn

LAQUÉ / GELAKT / LACQUERED

CAT. O - Laqué mat / Mat gelakt / Matt lacquered

CAT. B - Laqué brillant / Glanzend gelakt / Glossy lacquered

PoppingTrend



O. 283 - B. 282
Salice



O. 281 - B. 280
Savana



O. 36 - B. 113
Bordeaux



O. 285 - B. 284
Oriente



O. 287 - B. 286
Oceano



O. 190 - B. 189
Oltremare

FeelingSoft



O. 182 - B. 181
Salvia



O. 271 - B. 270
Tahiti



O. 273 - B. 272
Santorini



O. 275 - B. 274
Lavanda



O. 277 - B. 276
Lilla



O. 279 - B. 278
Pesca

ForeverChic



O. 20 - B. 21
Bianco



O. 231 - B. 230
Perla



O. 233 - B. 232
Seta



O. 235 - B. 234
Alpaca



O. 172 - B. 171
Lino



O. 180 - B. 179
Avana



O. 237 - B. 236
Argilla

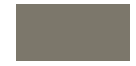

O. 174 - B. 173
Corda



O. 239 - B. 238
Pietra



O. 241 - B. 240
Cervino



O. 243 - B. 242
Dolomiti



O. 245 - B. 244
Arizona



O. 247 - B. 246
Cipria



O. 249 - B. 248
Erica



O. 251 - B. 250
Terra



O. 253 - B. 252
Granata



O. 255 - B. 254
Bosco



O. 257 - B. 256
Oliva



O. 259 - B. 258
Canapa



O. 261 - B. 260
Cotone



O. 263 - B. 262
Efeso



O. 265 - B. 264
Lavaredo



O. 267 - B. 266
Pamir



O. 269 - B. 268
Bromo



O. 198 - B. 104
Grafite



O. 46 - B. 100
Nero

FenixLike



O. 289 - B. 288
Ottawa



O. 291 - B. 290
Londra



O. 263 - B. 262
Efeso



O. 269 - B. 268
Bromo



O. 295 - B. 294
Jaipur



O. 297 - B. 296
Orinoco



O. 293 - B. 292
Fes

Simple

Simple

Simple

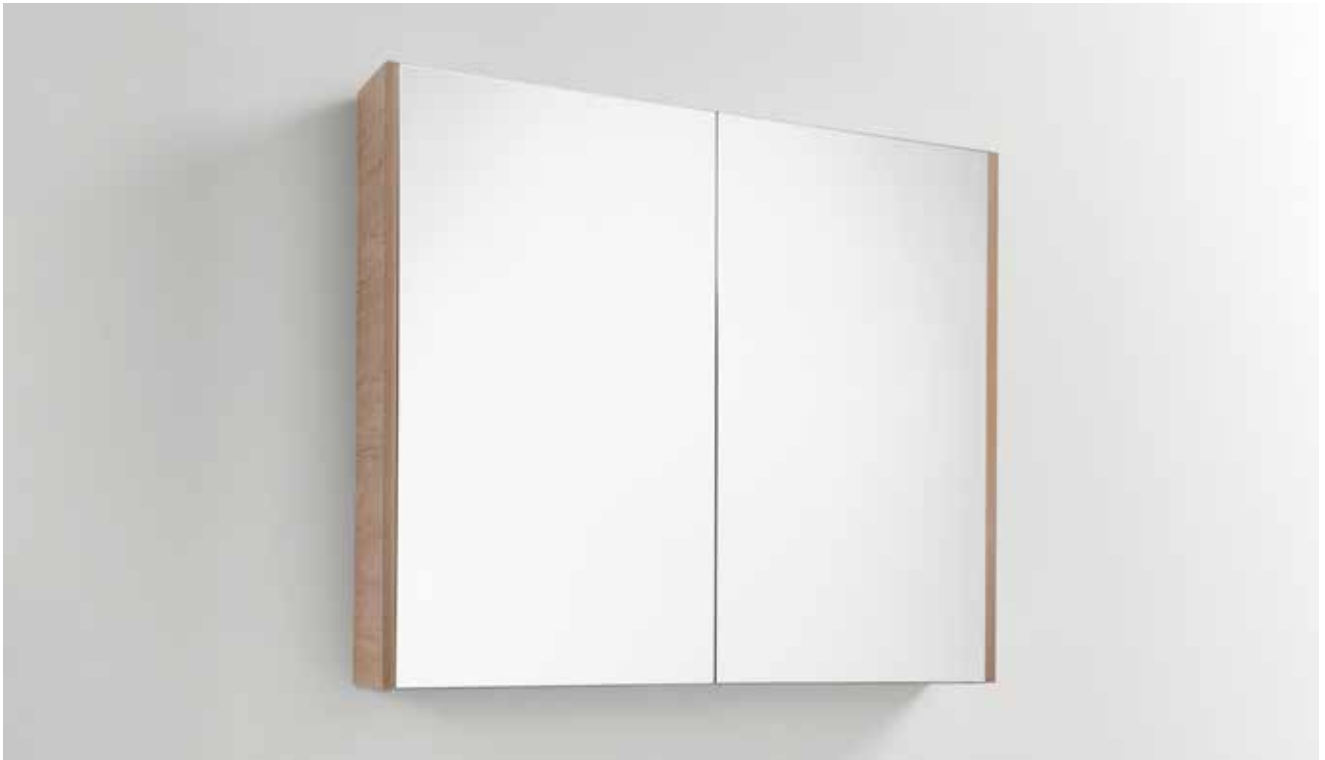

Armoire de toilette modèle Simple.

Portes miroir recto-verso épaisseur 3+3 mm, fermeture avec soft system. Côtés extérieures en finition HST 2.0 ou laqué.
Prise et interrupteur internes de série.

Articles optionnels pag. 678:

Spiegel met opbergruimte model Simple.

Deur met spiegel aan binnen- en buitenkant dikte 3+3mm, gedempt sluitsysteem. Wanden aan de buitenkant afgewerkt als HST2.0 of gelakt. Standaard voorzien van stopcontact en schakelaar aan de binnenkant.

Opties die besteld kunnen worden pag. 678

Mirror cabinet model Simple.

Front-rear mirrored doors, thickness 3+3 mm, soft system closing. External sides finish HST 2.0 or lacquered. Standard internal socket and switch.

Optional items pag. 678

Simple

Simple
Simple

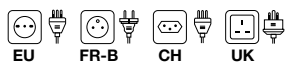
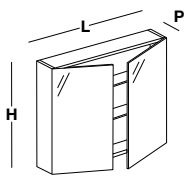

H	P	L	 kg	COD.	HST 2.0	O	B
70	14	60	16	PS760			
70	14	70	18	PS770			
70	14	80	20	PS780			
70	14	90	22	PS790			
70	14	100	25	PS7100			

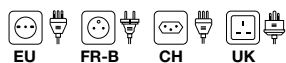
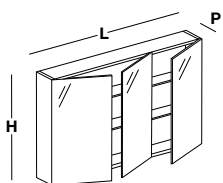

H	P	L	 kg	COD.	HST 2.0	O	B
70	14	120	29	PS7120			

HST (Hard Surface Technology)

C'est un panneau écologique avec une surface caractérisée par un effet de bois agréable de grande qualité visuelle. La surface de la feuille décorative, due à la pression et à la chaleur, est robuste, résistante aux rayures et aux produits chimiques, et hygiénique.

Entretien et nettoyage

Nettoyer avec un chiffon doux ou une éponge non abrasive humide et des détergents neutres non abrasifs. Bien rincer la surface après le nettoyage. Ne pas utiliser de solvants chimiques agressifs comme l'acétone, le trichloréthylène, les solvants, les produits à base de cire, blanchissants ou chlorés. Bien sécher la surface après l'usage.

Het gaat om een milieuvriendelijk paneel met een aangenaam aandoend, mooi ogend oppervlak met hout-effect. Dankzij de perstechniek met warmte, is de oppervlakte van het decoratief blad zeer robuust, krasbestendig, bestand tegen chemische stoffen en hygiënisch.

Onderhoud en schoonmaak

Schoonmaken met een vochtige, niet-schurende doek of spons met neutrale, niet-schurende poetsmiddelen. Na het schoonmaken de oppervlakte goed naspoelen. Geen agressieve chemische solventen gebruiken zoals aceton, trichloorethyleen, solventen, en produkten die was, bleekmiddel of chloor bevatten.

It is an ecological panel with a surface characterized by a pleasant wood effect of great visual quality. The surface of the decorative sheet, due to pressure and heat, is robust, resistant to scratches and chemicals, and hygienic.

Maintenance and cleaning

Clean with a soft cloth or humid non-abrasive sponge using neutral and non-abrasive detergents. Rinse the surface carefully after cleaning. Do not use aggressive chemical solvents, such as acetone, trichloroethylene, solvents, wax, bleach or chlorine. Accurately dry the surfaces after use.



Certificat pour les panneaux en mélaminé et MDF garantissant l'emploi de panneaux à émission de formaldéhyde inférieure au minimum imposé par la norme européenne UNI EN13896.

Certificaat voor panelen in melamine en MDF ter garantie dat er panelen gebruikt worden met een formaldehyde uitstoot die lager ligt dan het wettelijk minimum van de Europese norm UNI EN13896.

Certificate for melamine and MDF panels that guarantees the use of panels with formaldehyde emissions lower than the minimum required by the European standard UNI EN13896.



Certificat de traitement du panneau à la résine hydrofuge.

Certificaat dat de panelen met waterafstotende harsen behandeld werden.

Certificate of treatment of panels with water-repellent resins.



Hygiénique
Hygiënisch
Hygienic



Facile à nettoyer
Gemakkelijk schoon te maken
Easy to clean



Résistant aux éraflures
Krasbestendig
Scratch-resistant



Écologique
Ecologisch
Ecological

Couleurs laqués

Gelakte kleuren

Lacquered colours

Fruit d'une constante recherche sur les couleurs, inspiré par les tendances les plus actuelles de l'ameublement, de la mode et du design, la palette offre un large choix de couleurs et de finitions. Les panneaux frontaux sont réalisés en MDF polyester et poli, indice de qualité et de soin supérieure dans le choix des matériaux les plus adaptés au vernissage supérieure. Le vernis mat, grâce à l'emploi de vernis aux microsphères céramiques, en augmente la résistance. Pour le vernissage brillant, on emploie des vernis polyuréthanes et les parties courbes sont immédiatement pulvérisées à la main par des artisans expérimentés. Les couleurs métallisées sont réalisées par l'adjonction aux vernis de poudres de métal. Pour tous les composants vernis, on applique enfin des contrôles rigoureux de qualité, en contrôlant chaque pièce afin de garantir une qualité et une précision maximales.

Entretien et nettoyage

Nettoyer avec un chiffon doux ou une éponge non abrasive humide et des détergents neutres non abrasifs. Bien rincer la surface après le nettoyage. Ne pas utiliser de solvants chimiques agressifs comme l'acétone, le trichloréthylène, les solvants. En cas de taches rebelles, et uniquement sur les surfaces laquées brillantes, utiliser un chiffon doux imbibé de produit pour le lavage des vitres ou un savon neutre. Ne pas utiliser ammoniaque. Il est conseillé d'essayer tout produit sur la partie interne de la surface, ou dans un angle, avant de l'utiliser sur la partie externe. Bien sécher la surface après l'usage.

Het pallet, het resultaat van een niet aflatende zoektocht naar kleur, geïnspireerd op de nieuwste tendenzen op het vlak van inrichting, mode en design, biedt een ruim gamma aan kleuren en afwerkingen. De voorkanten zijn uitgevoerd in gepolijst MDF met polyester, wat kenmerkend is voor de hoge kwaliteit en de zorg waarmee de meest geschikte materialen voor een hoogwaardige laklaag uitgekozen worden. Voor de glanzende laklaag worden polyuretaan-lakken gebruikt, en de gebogen delen worden zelfs manueel gelakt door ervaren ambachtslui. De gemetalliseerde gelakte kleuren worden verkregen door echt metaalstof aan de vernissen toe te voegen. Tenslotte worden alle gelakte onderdelen aan zeer strenge kwaliteitscontroles onderworpen - ieder stuk wordt afzonderlijk gecontroleerd om een maximum aan kwaliteit en precisie te garanderen.

Onderhoud en schoonmaak

Schoonmaken met een vochtige, niet-schurende doek of spons met neutrale, niet-schurende poetsmiddelen. Na het schoonmaken de oppervlakte goed naspoelen. Geen agressieve chemische solventen gebruiken zoals aceton, trichloorethyleen en solventen. Enkel op de glanzend gelakte oppervlakten kan er voor hardnekkige vlekken een zachte doek gebruikt worden met neutrale zeep of een produkt voor glazen oppervlakten. Het is aangeraden ieder produkt eerst te testen op een niet-zichtbare plek. Na gebruik de oppervlakten grondig drogen.

The range offers a variety of colours and finishings, thanks to continuous research into colour, inspired and influenced by the latest trends in terms of furniture, fashion and design. The fronts are in polished polyester MDF, following high quality and care in the choice of the most suitable materials for excellent lacquering. The lacquering in an opaque finish, thanks to the use of varnishes with ceramic micro spheres, adds to its resistance. For the gloss lacquering, polyurethane varnishes are used and the curved parts are even hand-brushed by skilled craftsmen and women. The lacquered metallised colours are made by adding metal powder to the coatings. For all the lacquered components, we perform strict quality checks, inspecting every single piece to ensure the highest quality and precision.

Maintenance and cleaning

Clean with a soft cloth or humid non-abrasive sponge using neutral and non-abrasive detergents. Rinse the surface carefully after cleaning. Do not use aggressive chemical solvents, such as acetone and trichloroethylene. In case of persistent stains, use a soft cloth with neutral soap or products suitable for cleaning windows (only on glossy lacquered surfaces). Do not use ammonia. We recommend testing any product on the internal side of the surface, e.g. in a corner, before using it on the outer surface. Accurately dry the surfaces after use.



Hygiénique
Hygiënisch
Hygienic



Facile à nettoyer
Gemakkelijk schoon te maken
Easy to clean