

STOCCO

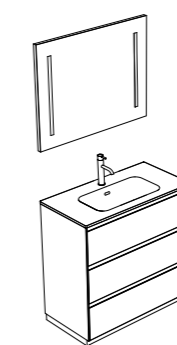

#46



**SET 01**  
Top Ceramica Laguna  
L 91 P 46 H 1,6  
Mobile HST 2.0 K21 Spring  
L 90 P 46 H 88,5  
Specchio L 90 H 70 BS790LV

STOCCO



# Finiture

Endfertigungen / Materiales / материалы



## Consegna express

Schnelllieferprogramm / Entrega expresa / Поставка express

### CAT. OW Laccato bianco opaco

Schnelllieferprogramm / Entrega expresa / Поставка экспресс



OW Bianco opaco

### CAT. HST 2.0 Hard Surface Technology



**K21**  
Spring



**K23**  
Summer



**K25**  
Autumn

Al momento dell'ordine indicare la richiesta della "consegna EXPRESS". La consegna EXPRESS avviene entro 2-3 settimane, in base alla destinazione.

Bei der Bestellung die Anfrage „Schnelllieferprogramm“ angeben. Schnelllieferprogramm erfolgt innerhalb von 2-3 Wochen, abhängig vom Zielort.

Al hacer el pedido, indique la solicitud de "entrega expresa". La entrega expresa ocurre dentro de 2-3 semanas, dependiendo del destino.

При оформлении заказа необходимо указать пометку "поставка EXPRESS". Производство продукции с ускоренной поставкой EXPRESS осуществляется в течение 2-3 недель с момента оплаты.



CAT. OW	+	CAT. OW	
CAT. OW	+	CAT. HST 2.0	
CAT. HST 2.0	+	CAT. HST 2.0	
CAT. HST 2.0	+	CAT. OW	
CAT. HST 2.0	+	CAT. O-B-E	
CAT. O	+	CAT. O	
CAT. B	+	CAT. B	
CAT. E	+	CAT. E	

## Consegna non express

Kein Schnelllieferprogramm / Consegna non expresa / Стандартные сроки поставки (не экспресс)

### CAT. O Laccato opaco / Matt lackiert / Lacado mate / Окрашенный матовый

### CAT. B Laccato lucido / Glänzend lackiert / Lacado brillante / Окрашенный глянцевый

### CAT. E Laccato metallizzato / Metallic lackiert / Lacado metalizado / Окрашенный металлизированный

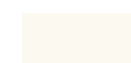

**O. 20 - B. 21**  
Bianco



**O. 176 - B. 175**  
Sabbia



**O. 172 - B. 171**  
Lino



**O. 174 - B. 173**  
Corda



**O. 180 - B. 179**  
Avana



**O. 150 - B. 163**  
Cappuccino



**O. 73 - B. 74**  
Creta



**O. 152 - B. 164**  
Marron Java



**O. 182 - B. 181**  
Salvia



**O. 186 - B. 185**  
Tundra



**O. 71 - B. 72**  
Giada



**O. 200 - B. 162**  
Cielo



**O. 188 - B. 187**  
Pavone



**O. 190 - B. 189**  
Blu Oltremare



**O. 116 - B. 111**  
Pervinca



**O. 165 - B. 110**  
Melanzana



**O. 69 - B. 70**  
Peonia



**O. 65 - B. 66**  
Rubino



**O. 168 - B. 51**  
Rosso Vermiglio



**O. 36 - B. 113**  
Rosso Bordeaux



**O. 128 - B. 129**  
Lemon



**O. 149 - B. 148**  
Grigio Chiaro



**O. 196 - B. 195**  
Cemento



**O. 146 - B. 197**  
Ferro



**O. 67 - B. 68**  
Londra



**O. 198 - B. 104**  
Grigio Grafite



**O. 46 - B. 100**  
Nero



**E. 131**  
Grey Brown



**E. 134**  
River Stone



**E. 132**  
Titanio



**E. 133**  
Iron Gray

# Panoramica prodotti

Produktübersicht / Visión general del producto / панорама изделий

#46 Stocco 01\_11/2018\_Printed in Italy

<b>L.60</b>	H.48	•		•		•	•	
	H.55	•		•		•	•	
	H.88,5	•		•				
<b>L.70</b>	H.48	•		•				
	H.55	•		•				
	H.88,5	•		•				
<b>L.80</b>	H.48	•		•		•	•	
	H.55	•		•		•	•	
	H.88,5	•		•				
<b>L.90</b>	H.48	•		•				
	H.55	•		•				
	H.88,5	•		•				
<b>L.100</b>	H.48	•		•		•	•	
	H.55	•		•		•	•	
	H.88,5	•		•				
<b>L.120</b>	H.48	•	•	•	•	•	•	•
	H.55	•	•	•	•	•	•	•

• Disponibile | Erhältlich | Disponible | Возможность комплектации

Atmosfere serene e  
design funzionale.  
Nel segno della  
semplicità armoniosa.

Gelassene Atmosphären und  
funktionales Design.  
Im Zeichen einer  
harmonischen Schlichtheit.

Ambientes serenos y diseño  
funcional.  
En el signo de la simplicidad  
armoniosa.

Спокойная атмосфера и  
функциональный дизайн.  
Под знаком гармоничной  
простоты.

# Scegli il tuo mobile tra più di 60 finiture

Wählen Sie Ihre Möbel aus mehr als 60 Ausführungen

Elige tus muebles entre más de 60 acabados

Более 60 типов отделки на выбор для Вашей мебели



## Estetica e funzionalità

Ästhetik und Funktionalität

Estética y funcionalidad

Эстетичность и функциональность



## Cassettoni capienti

Geräumige Schubladen

Cajones grandes

Вместительные ящики

## Apertura a gola pratica e sicura

Praktische und sichere Griffleiste

Práctica y segura apertura a gola

Практичная и надежная для открывания врезная ручка



## Lavabi design

Design Waschbecken

Lavabos de design

Дизайнерские раковины



# Com'è realizzato

Wie es gemacht ist / Cómo está hecho / как это сделано

## 1 LAVABI

Top con lavabo integrato in Mineralmarmo e ceramica

## 1 WASCHBECKEN

Abdeckplatten mit integriertem Waschbecken aus Mineralmarmo und Keramik

## 1 LAVABOS

Encimeras con lavabo integrado en Mineralmarmo y cerámica

## 1 РАКОВИНЫ

Топ с интегрированной раковиной из Mineralmarmo и керамики

## 2 MOBILE

Fianchi della struttura e frontali realizzati con pannelli in melamminico Classe E1, W100 nelle finiture HST 2.0, oppure con pannelli in MDF Classe E1 verniciati, nelle finiture laccate OW-O-B-E

- ③ Fianchi con profilo sagomato
- ④ Frontali con apertura a gola sagomata a 45°
- ⑤ Struttura interna realizzata con pannelli in melamminico Classe E1, W100 colore grigio antracite
- ⑥ Cassetti in metallo verniciato, chiusura soft-system
- ⑦ Barra per installazione a muro in alluminio con regolazioni e sistema antigancio.

## 2 UNTERSCHRANK

Die Seiten des Korpus und die Fronten bestehen aus Melaminplatten der Klasse E1, W100 in HST 2.0 -Ausführungen oder aus lackierten MDF-Platten Klasse E1, in den Endfertigungen OW-O-B-E

- ③ Seiten mit geformtem Profil
- ④ Fronten mit 45° profilierter Griffmulde
- ⑤ Interne Struktur aus Melaminplatten Klasse E1, W100 in anthrazitgrau
- ⑥ Lackierte Metallschubladen, Soft-System-Verschluss
- ⑦ Einstellbare Aluminiumstange für Wandmontage mit Anti-Release-System.

## 2 MUEBLE

Los lados de la estructura y los frontales están hechos con paneles de melamina Clase E1, W100 en acabados HST 2.0, o con paneles en MDF Clase E1 pintados, en los acabados lacados OW-O-B-E

- ③ Lados con perfil conformado
- ④ Frontales con apertura a gola de 45°
- ⑤ Estructura interna realizada con paneles de melamina Clase E1, W100 gris antracita
- ⑥ Cajones de metal pintados, cierre "soft-system"
- ⑦ Barra para instalación en pared de aluminio con ajustes y sistema anti-liberación.

## 2 БАЗЫ

Боковины структуры и фасады выполняются из меламиновых панелей Класса E1 W100 в отделке HST 2.0 или из окрашенных панелей из МДФ класса E1 в отделках OW-O-B-E

- ③ Боковины с L профилем
- ④ Фасады с врезной под 45° ручкой
- ⑤ Внутренняя структура выполнена из меламиновых панелей Класса E1, W100 в цвете серый антрацит
- ⑥ Ящики из окрашенного металла с системой плавного закрывания soft-system
- ⑦ Штанга для настенного крепления из алюминия с регулировкой и системой Anti-Release.

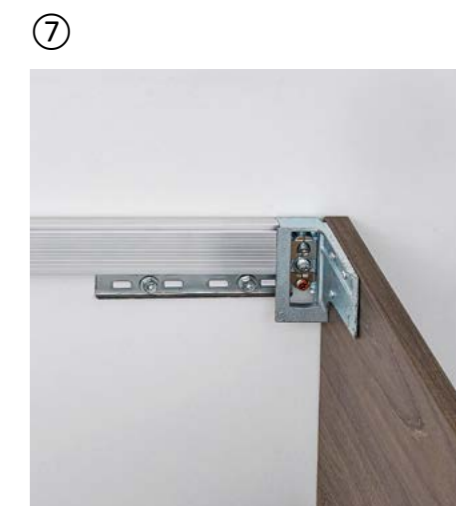
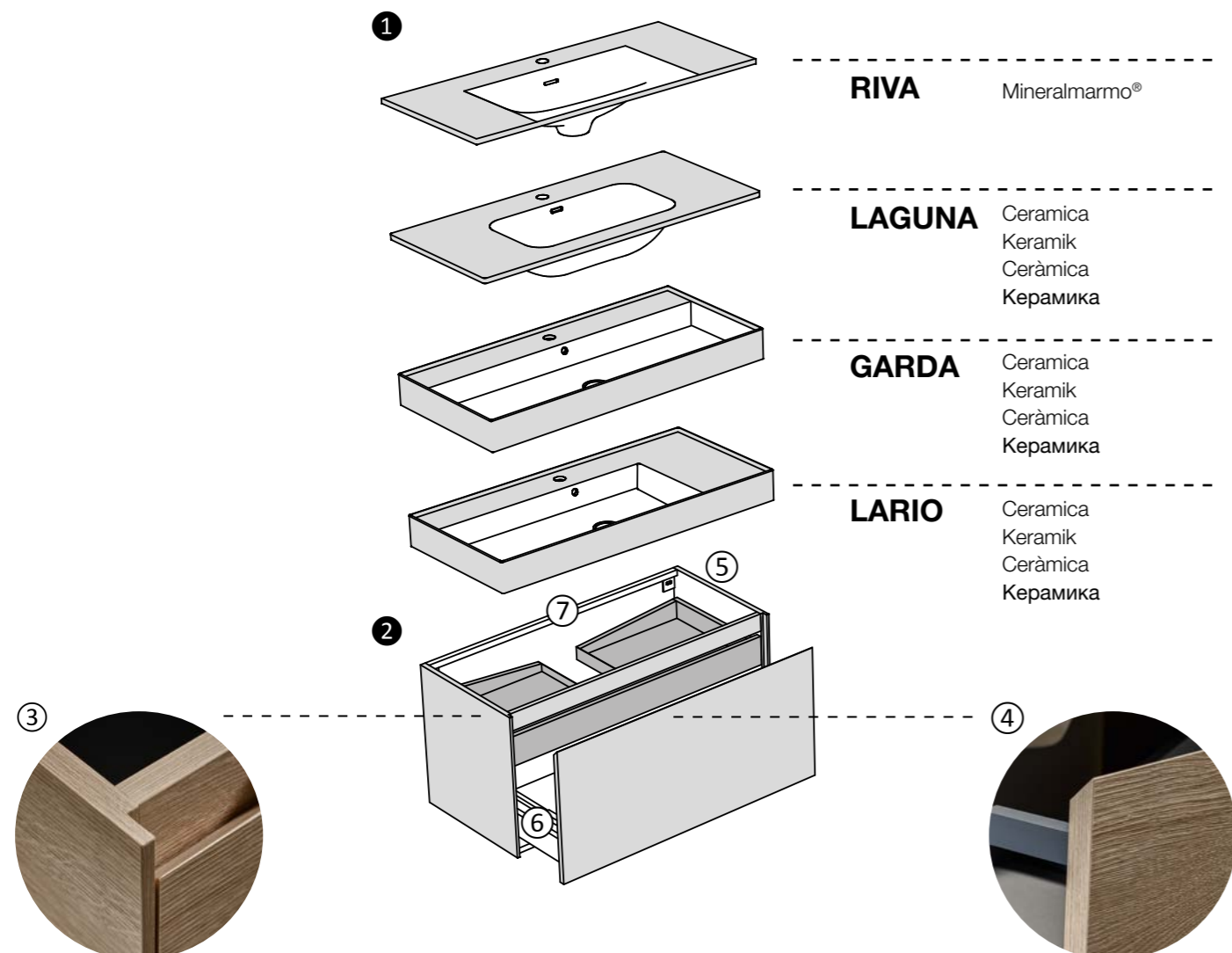



# Riva

Top in Mineralmarmo® con lavabo integrato, finitura lucida MML o opaca MMO, con troppopieno e foro miscelatore di serie, piletta non compresa. Senza foro miscelatore su richiesta.



Mineralmarmo®-Waschtischplatte mit integriertem Waschbecken, in MML glänzender Ausführung oder MMO matter Ausführung, mit serienmäßigem Überlauf und Armaturlochbohrung, Ablaufgarnitur nicht im Lieferumfang enthalten. Auf Anfrage auch ohne Bohrungen für die Armaturen.

Encimera de Mineralmarmo® con lavabo integrado, acabado brillante MML o acabado mate MMO, con reborsadero y orificio mezclador de serie. Pileta no incluida. Sin orificio mezclador a petición.

Топ из Mineralmarmo® с интегрированной раковиной, отделка глянцевая MML или матовая MMO, с переливом и отверстием для стандартного смесителя, без донного клапана. Без отверстия под смеситель - по запросу.

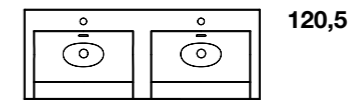
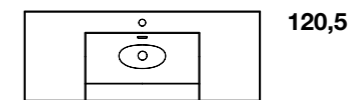
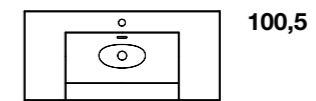
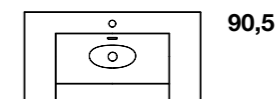
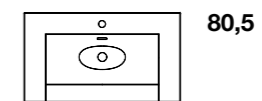
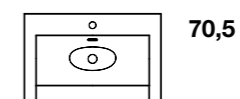
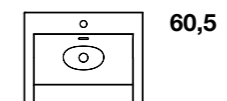



# Laguna

Top lavabo integrato in ceramica, con troppopieno e foro miscelatore di serie, piletta non compresa.



Keramik-Waschtischplatte mit integriertem Waschbecken, mit serienmäßigem Überlauf und Armaturlochbohrung, Ablaufgarnitur nicht im Lieferumfang enthalten.

Encimera de ceràmica con lavabo integrado, con reborsadero y orificio mezclador de serie. Pileta no incluida.

Топ с интегрированной раковиной из керамики с переливом и отверстием для стандартного смесителя, без донного клапана.

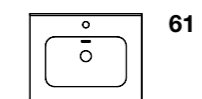

61

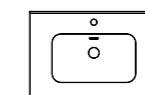

71

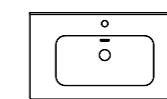

81

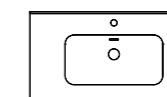

91

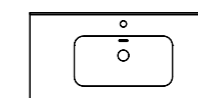

101

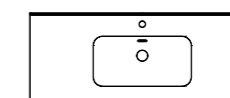

121

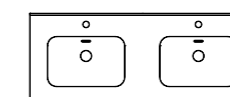

121

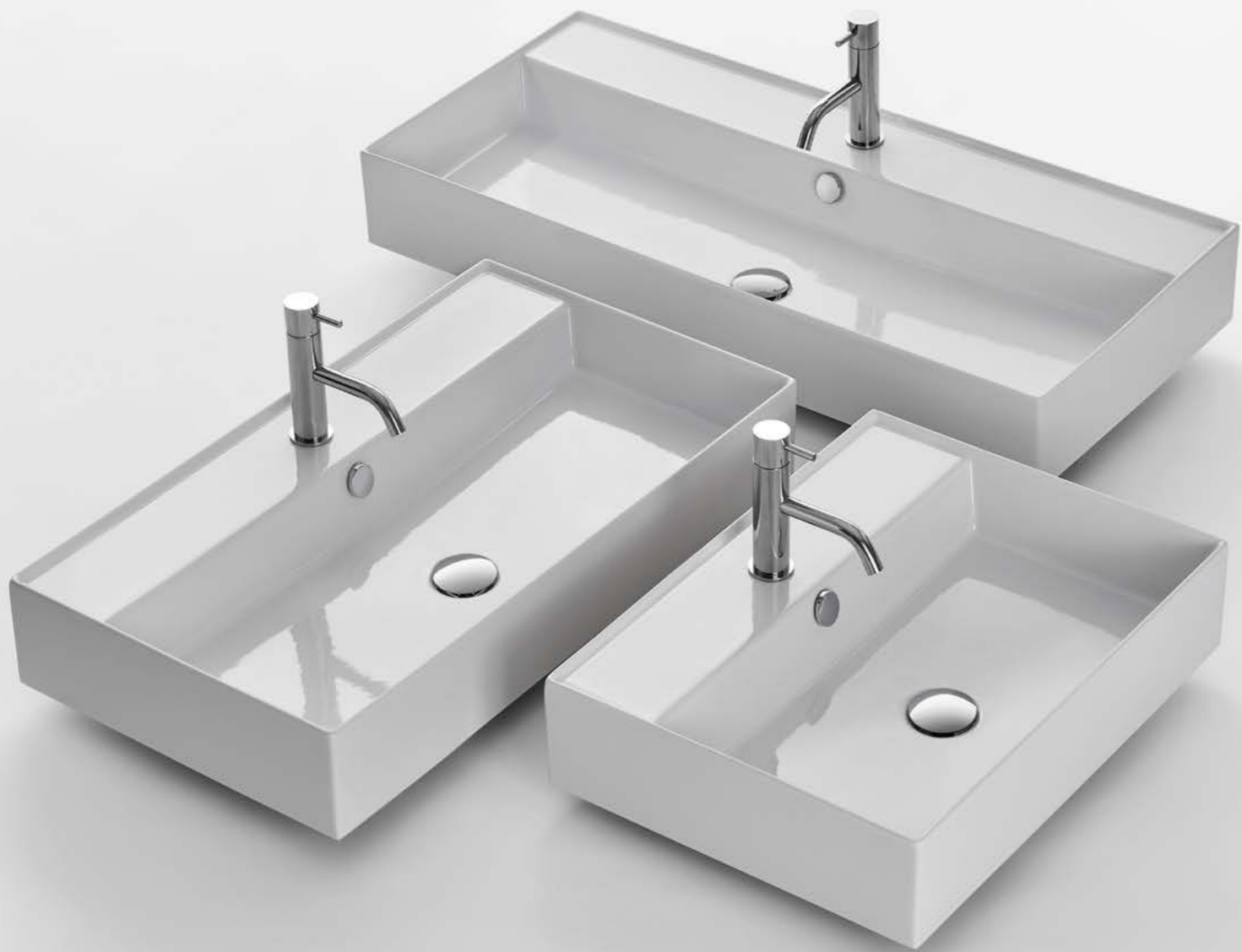

# Garda

Lavabo in ceramica, con troppopieno e foro miscelatore di serie, piletta non compresa. Senza foro miscelatore su richiesta.



Keramik-Waschbecken, mit serienmäßigem Überlauf und Armaturlochbohrung, Ablaufgarnitur nicht im Lieferumfang enthalten. Auf Anfrage auch ohne Bohrungen für die Armaturen.

Lavabo de ceràmica, con reborsadero y orificio mezclador de serie. Pileta no incluida. Sin orificio mezclador a petición.

Раковина из керамики с переливом и отверстием для стандартного смесителя, без донного клапана. Без отверстия под смеситель - по запросу.

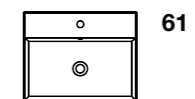

61

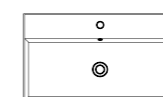

81

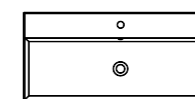

101

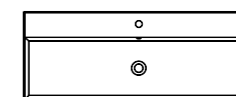

121





# Lario

Lavabo in ceramica, con troppopieno e foro miscelatore di serie, piletta non compresa. Piano d'appoggio laterale a destra. Senza foro miscelatore su richiesta.



Keramik-Waschbecken, mit serienmäßigem Überlauf und Armaturlochbohrung, Ablaufgarnitur nicht im Lieferumfang enthalten. Ablagefläche auf der rechten Seite. Auf Anfrage auch ohne Bohrungen für die Armaturen.

Lavabo de ceràmica, con reborsadero y orificio mezclador de serie. Pileta no incluida. Estante en el lado derecho. Sin orificio mezclador a petición.

Раковина из керамики с переливом и отверстием для стандартного смесителя, без донного клапана. Боковая полочка справа. Без отверстия под смеситель - по запросу.

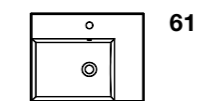

61

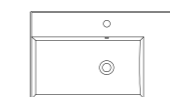

81

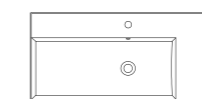

101

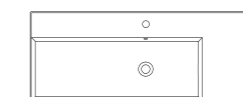

121

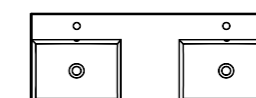

121

# Panoramica

Übersicht / Descripción general / Панорама

60

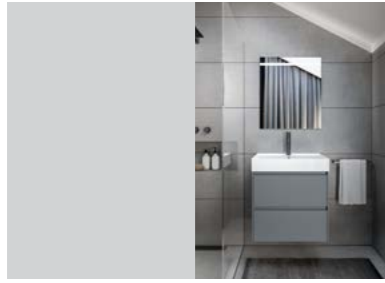

COMP.01

70

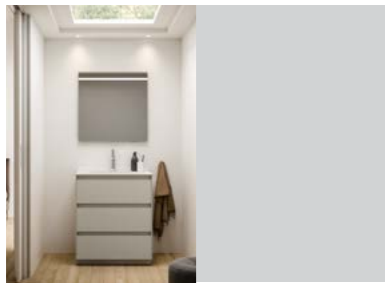

COMP.02



COMP.03

80

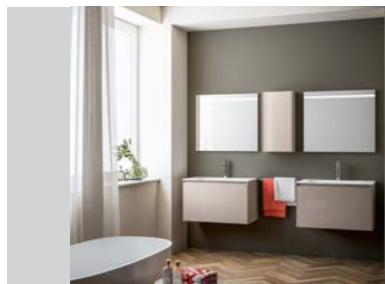

COMP.04



COMP.05

90



COMP.06



COMP.07

100



COMP.08

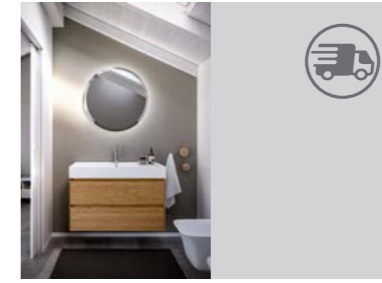

COMP.09



COMP.10

120



COMP.11



COMP.12



COMP.13



# 60

**Top** / Waschtischplatte / Encimera / Столешница  
**Lavabo** / Waschbecken / Lavabo / Раковина  
**Mobile** / Möbel / Mueble / Мебель  
**Specchio** / Spiegel / Espejo / Зеркало  
**Pensile** / Hängeschrank / Armario suspendido / Шкафчик  
**Colonna** / Hochschrank / Columna / Колонна  
**Luci** / Beleuchtung / Luces / Свет

**Misure disponibili** / Verfügbare Größen / Tamaños disponibles / Размеры в наличии

**Dimensioni L P H cm** / Größen/ Tamaños / Размеры  
**L - Larghezza** / Breite / Ancho / Ширина  
**P - Profondità** / Tiefe / Profundidad / Глубина  
**H - Altezza** / Höhe / Altura / Высота

**COMP.01**  
Top ceramica Garda  
L 61 P 46 H 12,5  
Mobile Ferro O 146  
L 60 P 46 H 55  
Specchio L 60 H 70 BS760LL

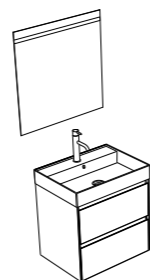



**COMP.02**  
 Top MML Riva  
 L 70,5 P 46 H 1,5  
 Mobile Lino O 172  
 L 70 P 46 H 88,5  
 Specchio L 70 H 70 BS770LL

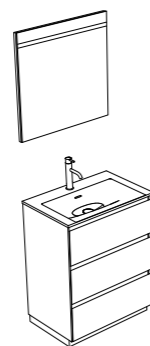

**COMP.03**  
 Top MMO Riva  
 L 70,5 P 46 H 1,5  
 Mobile HST K23 Summer  
 L 70 P 46 H 48  
 Specchio L 70 H 70 BS770LL

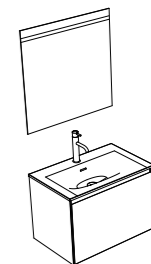

80

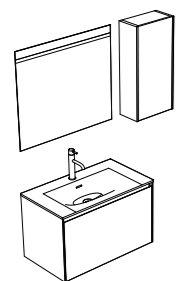

**COMP.04**  
Top MML Riva  
L 80,5 P 46 H 1,5  
Mobile Avana B 179  
L 80 P 46 H 48  
Pensile Avana B 179  
L 35 P 18 H 70  
Specchio L 80 H 70 BS780LL





HST 2.0 K21 Spring



HST 2.0 K23 Summer



HST2.0 K25 Autumn

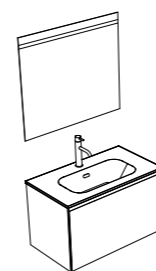

**COMP.05**  
 Top ceramica Laguna  
 L 81 P 46,5 H 1,6  
 Mobile HST 2.0 K25 Autumn, OW Bianco opaco  
 L 80 P 46 H 48  
 Specchio L 80 H 70 BS780LL

**COMP.06**

Top MMO Riva  
 L 90,5 P 46 H 1,5  
 Mobile HST 2.0 K25 Autumn  
 L 90 P 46 H 55  
 Colonna HST 2.0 K25 Autumn  
 L 160 P 35 H 35  
 Specchio L 90 H 70 BS790LV

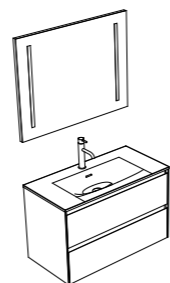
**COMP.07**

Top ceramica Laguna  
 L 91 P 46,5 H 1,6  
 Mobile Cemento O 196  
 L 90 P 46 H 88,5  
 Specchio L 90 H 70 BS790LV

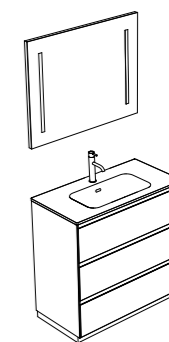

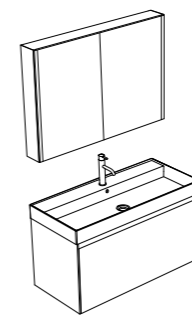

**COMP.08**  
Top ceramica Garda  
L 101 P 46 H 12,5  
Mobile Creta O 73  
L 100 P 46 H 48  
Specchio L 100 P 14 H 70 PL7100





HST 2.0 K21 Spring



HST 2.0 K23 Summer



HST2.0 K25 Autumn

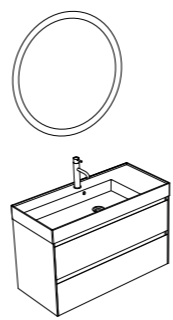

**COMP.09**  
Top ceramica Lario  
L 101 P 46 H 12,5  
Mobile HST 2.0 K23 Summer  
L 100 P 46 H 55  
Specchio L80 BSR80BL

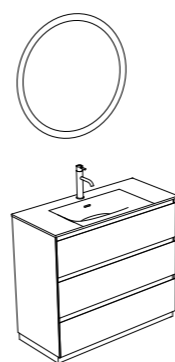
**COMP.10**

Top MMO Riva

L 100,5 P 46 H 1,5

Mobile HST 2.0 K23 Summer

L 100 P 46 H 88,5

Specchio L80 BSR80BL

**Cassetti capienti con chiusura soft-system**

Geräumige Schubladen mit Soft-Schließsystem.

Cajones grandes con sistema de cierre soft system.

Вместительные ящики с системой плавного закрывания.



Riva

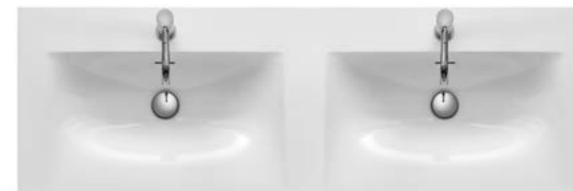

Laguna



Lario



**COMP.11**  
Top ceramica Lario  
L 121 P 46 H 12,5  
Mobile Bianco B 21  
L 120 P 46 H 48  
Specchio L 120 H 70 BS7120LV

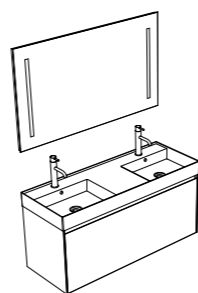



**COMP.12**  
Top MML Riva  
L 120,5 P 46 H 1,5  
Mobile Grigio grafite B 104  
L 120 P 46 H 48  
Specchio L 120 H 70 BS7120LV

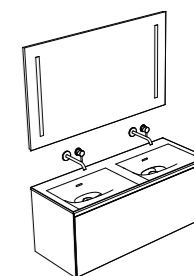



**COMP.13**  
 Top ceramica Garda  
 L 121 P 46 H 12,5  
 Mobile Bianco O 20  
 L 120 P 46 H 55  
 Specchio L 120 H 70 BS7120LV

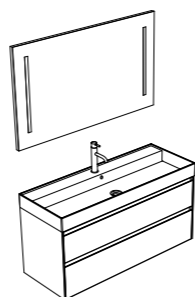

# Mobili lavamani

Handwasch-Möbel  
Meubles lavamanos  
умывальник

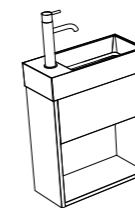

Top MMO Piccolo DX  
L 45 P 20 H 10  
Mobile HST 2.0 K23 Summer  
L 45 P 20 H 48

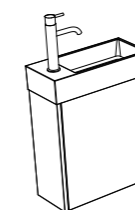

Top MMO Piccolo DX  
L 45 P 20 H 10  
Mobile Nero O 46  
L 45 P 20 H 48

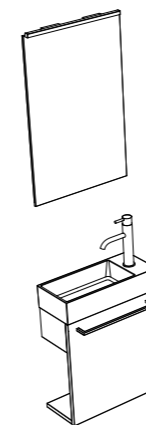

Top MMO Piccolo SX  
L 45 P 20 H 10  
Mobile Avana O 180  
L 45 P 20 H 48

Specchio  
L 45 H 70 BS7045LM



Express



HST 2.0  
Spring



HST 2.0  
Summer



HST 2.0  
Autumn



OW  
Bianco



## Colonne

Hochschranke / Columnas / колонны

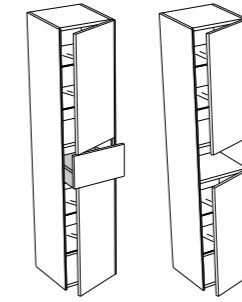

Mobile HST 2.0 K21 Spring  
L 35 P 35 H 160

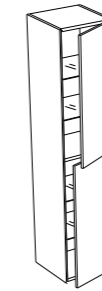

Mobile HST K25 Autumn, Bianco O 20  
L 35 P 35 H 160



## Pensili

Hängeschranke / Armarios suspendidos / шкафчики



Mobile HST 2.0 K21 Spring  
L 35 P 18 H 70



Express



HST 2.0  
Spring



HST 2.0  
Summer



HST 2.0  
Autumn



OW  
Bianco



HST 2.0  
Autumn  
OW  
Bianco

## Specchi contenitori

Spiegelschränke

Armarios con espejo

Шкафчики с зеркальными створками

## Com'è realizzato

Wie es gemacht ist / Cómo está hecho / как это сделано

### 1 SPECCHIO CONTENITORE

Struttura interna realizzata con pannelli in melamminico grigio antracite Classe E1, W100.

2 ripiani in vetro spessore 6 mm.

Fianchi realizzati con:

② Pannelli in melamminico Classe E1, W100 interno grigio antracite, laccati esternamente e sui bordi per le finiture O, B, E. Fianchi realizzati con pannelli in melamminico Classe E1, W100 nelle finiture HST 2.0

③ Pannelli in melamminico Classe E1, W100 interno grigio antracite rivestiti con specchio

④ Pannelli in melamminico Classe E1, W100 interno grigio antracite rivestiti con specchio, con illuminazione LED frontale, parte superiore e inferiore

⑤ Ante a specchio interno/esterno spessore 3+3 mm, chiusura soft system

⑥ Sistemi illuminazione a LED con trasformatori dove previsti

⑦ Installazione a muro con attacchi a parete regolabili e sistema antigancio

⑧ Presa e interruttore interni di serie

⑨ Optional

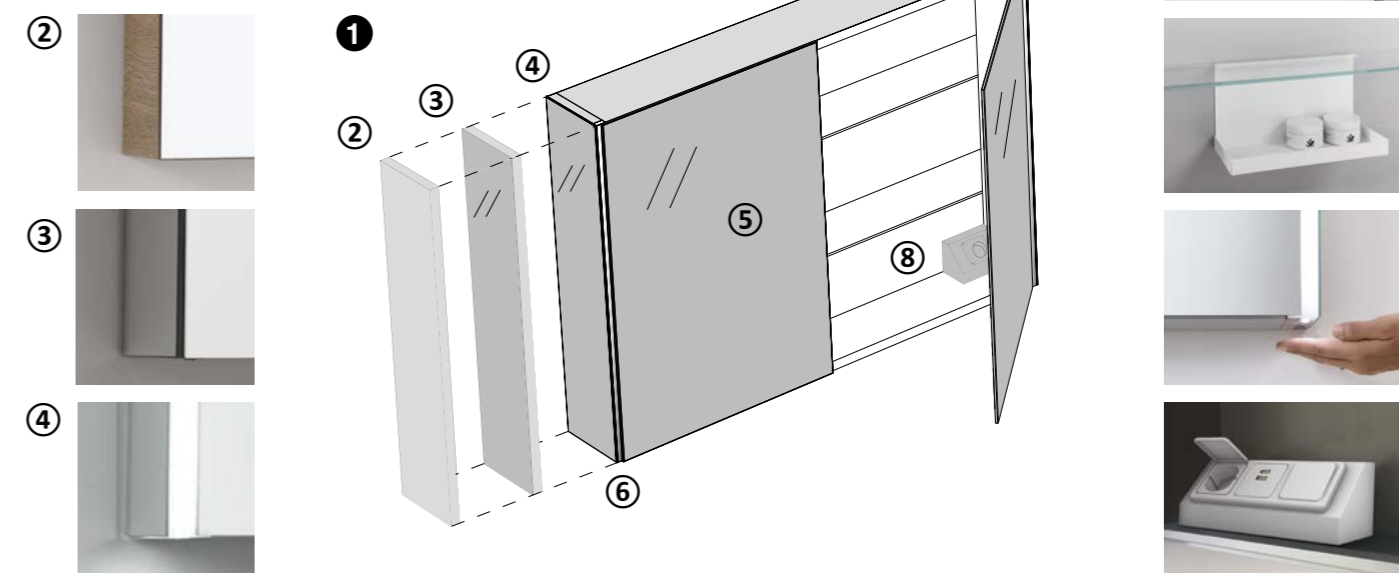

### 1 SPIEGELSCHRANK

Interne Struktur aus anthrazitgrauen Melaminplatten Klasse E1, W100.

2 Glasböden 6 mm dick.

Seitenteile aus:

② Klasse E1, W100 Melaminplatten, anthrazitgrau im Inneren, außen und an den Kanten lackiert für die lackierten Endfertigungen O, B, E. Seitenteile aus Melaminplatten Klasse E1, W100, für die HST 2.0 Ausführungen

③ Klasse E1, W100 Melaminplatten, anthrazitgrau im Inneren, mit Spiegel verkleidet

④ Klasse E1, W100 Melaminplatten, anthrazitgrau im Inneren, mit Spiegel verkleidet, mit vorderer LED-Beleuchtung, oben und unten

⑤ Spiegeltüren innen / außen Dicke 3 + 3 mm, soft system Schließvorrichtung

⑥ LED-Beleuchtungssysteme mit Transformatoren wenn vorgesehen

⑦ Wandmontage mit verstellbaren Wandhalterungen und Anti-Release-System

⑧ Serienmäßig mit interner Buchse und Schalter

⑨ Optional

### 1 ARMARIO CON ESPEJO

Estructura interna hecha de paneles de melamina gris antracita Clase E1, W100.

2 estantes de vidrio de 6 mm de espesor.

Lados hechos con:

② Paneles de melamina Clase E1, W100, interior gris antracita, lacado externamente y en los bordes para los acabados lacados O, B, E. Lados hechos con paneles de melamina Clase E1, W100, para los acabados HST 2.0

③ Paneles de melamina Clase E1, W100, interior gris antracita, recubiertos con espejo

④ Paneles de melamina Clase E1, W100, interior gris antracita, recubiertos con espejo, con iluminación LED frontal, parte superior e inferior

⑤ Puertas con espejos anterior-posterior, espesor 3 + 3 mm, cierre con soft system

⑥ Sistemas de iluminación LED con transformadores donde esta previsto

⑦ Instalación en la pared con soportes de pared ajustables y sistema anti-liberación

⑧ Enchufe e interruptor interno estándar

⑨ Optional

### 1 ШКАФЧИК С ЗЕРКАЛЬНЫМИ СТВОРКАМИ

Внутренняя структура выполнена из меламиновых панелей в цвете "серый антрацит" Класса E1, W100.

С двумя полками из стекла толщиной 6 мм. Боковины выполняются из:

② Меламиновых панелей Класса E1, W100, внутри цвет "серый антрацит", снаружи окрашивание в отделках O, B, E. Боковины выполняются из меламиновых панелей Класса E1, W100 в отделках HST 2.0

③ Меламиновых панелей Класса E1, W100, внутри цвет "серый антрацит", облицованных зеркалом

④ Меламиновых панелей Класса E1, W100, внутри цвет "серый антрацит", облицованных зеркалом, с фронтальной светодиодной подсветкой сверху и снизу

⑤ Створки, облицованные внутри и снаружи зеркалом толщиной 3+3 мм, с системой плавного закрывания soft system

⑥ Система светодиодной подсветки с трансформатором, где она предусмотрена

⑦ Монтаж на стену осуществляется с помощью регулируемых крепежей с системой ANTI-RELEASE

⑧ Стандартные внутренние розетка и выключатель.

⑨ Optional



## Simple

Specchio contenitore modello Simple.  
Ante a specchio interno/esterno spessore 3+3 mm, chiusura soft system. Fianchi esterni finitura HST 2.0 o laccati.

Spiegelschrank Modell Simple.  
Beidseitig verspiegelte Spiegeltüren, Stärke 3+3 mm, soft system Schließvorrichtung. Außenseiten in HST 2.0 oder lackiert.

Armario con espejo modelo Simple.  
Con puertas espejos anterior-posterior, espesor 3+3 mm, cierre con soft system. Lados externos en acabado HST 2.0 o lacado.

Шкафчик с зеркальными створками, модель Simple.  
Створки, облицованные внутри и снаружи зеркалом толщиной 3+3 мм, с системой плавного закрывания soft system. Внешние боковины в отделке HST2.0 или окрашенные.



H 70 P 14  
L 56, 66, 76, 86, 96



H 70 P 14  
L 116



HST 2.0  
Spring



HST 2.0  
Summer



HST 2.0  
Autumn



## Mirror

Specchio contenitore modello Mirror.  
Ante a specchio interno/esterno spessore 3+3 mm, chiusura soft system. Fianchi esterni a specchio.



H 70 P 14  
L 56, 66, 76, 86, 96



H 70 P 14  
L 116

Spiegelschrank Modell Mirror.  
Beidseitig verspiegelte Spiegeltüren, Stärke 3+3 mm, soft system Schließvorrichtung. Außenseiten verspiegelt.

Armario con espejo modelo Mirror.  
Con puertas espejos anterior-posterior, espesor 3+3 mm, cierre con soft system. Lados externos en acabado espejo.

Шкафчик с зеркальными створками, модель Mirror.  
Створки, облицованные внутри и снаружи зеркалом толщиной 3+3 мм, с системой плавного закрывания soft system. Внешние боковины зеркальные.

## Light

Specchio contenitore modello Light.  
Ante a specchio interno/esterno spessore 3+3 mm, chiusura soft system. Fianchi esterni a specchio con illuminazione a LED, con accensione touch sul fondo dello specchio contenitore. I fianchi illuminano frontalmente e la parte superiore e inferiore.



H 70 P 14  
L 60, 70, 80, 90, 100



H 70 P 14  
L 120

Spiegelschrank Modell Light.  
Beidseitig verspiegelte Spiegeltüren, Stärke 3+3 mm, soft system Schließvorrichtung. Außenseiten verspiegelt mit LED-Beleuchtung, mit Berührungsschalter am Boden des Spiegelschranks. Die Seiten beleuchten die Front und den oberen und unteren Teil.

Armario con espejo modelo Light.  
Con puertas espejos anterior-posterior, espesor 3+3 mm, cierre con soft system. Lados externos en acabado espejo, con iluminación LED, con interruptor táctil en la parte inferior del armario. Los lados iluminan el frente y la parte superior y inferior.

Шкафчик с зеркальными створками, модель Light.  
Створки, облицованные внутри и снаружи зеркалом толщиной 3+3 мм, с системой плавного закрывания soft system. Внешние боковины зеркальные со светодиодной подсветкой и сенсорным выключателем на профиле ручки. Подсветка боковин направлена вперед, вверх и вниз.

## Full Light

Specchio contenitore modello Full Light.  
Ante a specchio interno/esterno spessore 3+3 mm, chiusura soft system. Fianchi esterni a specchio con illuminazione a LED. I fianchi illuminano frontalmente e la parte superiore e inferiore. Coperchio con illuminazione a LED. Interruttore touch sul fondo dello specchio contenitore.



H 70 P 14  
L 60, 70, 80, 90, 100



H 70 P 14  
L 120

Spiegelschrank Modell full Light.  
Beidseitig verspiegelte Spiegeltüren, Stärke 3+3 mm, soft system Schließvorrichtung. Außenseiten verspiegelt mit LED-Beleuchtung. Die Seiten beleuchten die Front und den oberen und unteren Teil. Deckel mit LED Beleuchtung Berührungsschalter am Boden des Spiegelschranks

Armario con espejo modelo Full Light.  
Con puertas espejos anterior-posterior, espesor 3+3 mm, cierre con soft system. Lados externos en acabado espejo, con iluminación LED. Los lados iluminan el frente y la parte superior y inferior. Cobertura con iluminación LED. Interruptor táctil en la parte inferior del armario.

Шкафчик с зеркальными створками, модель Full Light.  
Створки, облицованные внутри и снаружи зеркалом толщиной 3+3 мм, с системой плавного закрывания soft system. Внешние боковины зеркальные со светодиодной подсветкой и сенсорным выключателем на профиле ручки. Подсветка боковин направлена вперед, вверх и вниз. Накладка со светодиодной подсветкой.

## Specchi

Spiegel  
Espejos  
Зеркала



CHARM - Specchio rotondo, bordo bisellato

CHARM - Rundspiegel mit abgeschrägter Kante

CHARM - Espejo redondo con acabado biselado

CHARM - Зеркало круглое с обработанной декоративной кромкой

L 50, 70, 80

Specchio con lampada LED integrata, telaio in alluminio

Spiegel mit integrierter LED-Lampe, mit Aluminiumgestell

Espejo con lámpara LED integrada, marco de aluminio

Зеркало с интегрированным светодиодным светильником, алюминиевый каркас

H 70 P 2,6  
L 60, 70, 80, 90, 100, 120

Specchio con 2 lampade LED frontali integrate, telaio in ABS

Spiegel mit 2 integrierten frontalen LED-Lampe, mit ABS-Gestell

Espejo con 2 lámparas LED delanteras integradas, marco de ABS

Зеркало с двумя фронтальными интегрированными светодиодными светильниками, каркас из ABS

H 70 P 2,6  
L 70, 80, 90, 100, 120

Specchio con bordo finitura filo lucido, telaio in alluminio

Spiegel mit polierter Kante, mit Aluminiumgestell

Espejo con borde acabado filo brillante, marco de aluminio

Зеркало с блестящей обработанной кромкой, алюминиевый каркас

H 70 P 3,1  
L 45



L'azienda ha facoltà di apportare ai prodotti tutte le modifiche, migliorie tecniche ed annullamenti di articoli di fine serie che siano ritenuti opportuni, in qualsiasi momento, senza alcun preavviso.

Das Unternehmen behält sich das Recht auf Änderungen, technische Verbesserungen und Elimination von nicht verfügbaren Produkten vor, die als angemessen angesehen werden, jederzeit und ohne vorherige Ankündigung.

La empresa se reserva el derecho de introducir cambios, mejoras técnicas y cancelaciones de artículos no disponibles, que se consideren necesarias, en cualquier momento y sin previo aviso.

компания оставляет за собой право вносить изменения в свою продукцию, улучшать ее технические характеристики, а также аннулировать артикулы серий, снятых с производства - по своему усмотрению, в любое время и без особых уведомлений.



Mineralmarmo®



Igienico  
hygienisch  
Higiénico  
Гигиеничный



Facile da pulire  
Leicht zu reinigen  
De fácil limpieza  
Прост в уходе

Ceramica / Keramik / Ceràmica / Керамика



Igienico  
hygienisch  
Higiénico  
Гигиеничный



Facile da pulire  
Leicht zu reinigen  
De fácil limpieza  
Прост в уходе



Resistente ai graffi  
Kratzfest  
Resistente a los arañazos  
Устойчив к царапинам

HST 2.0



Igienico  
hygienisch  
Higiénico  
Гигиеничный



Facile da pulire  
Leicht zu reinigen  
De fácil limpieza  
Прост в уходе



Resistente ai graffi  
Kratzfest  
Resistente a los arañazos  
Устойчив к царапинам



Ecologico  
Ökologisch  
Ecológico  
Экологичный

Laccato / Lackiert / Lacado / Окрашенный



Igienico  
hygienisch  
Higiénico  
Гигиеничный



Facile da pulire  
Leicht zu reinigen  
De fácil limpieza  
Прост в уходе