

Mineral Geacril

Mineral Geacril è un materiale composito costituito da cariche minerali naturali e resina poliesteri, rivestito da un film superficiale (gelcoat) elegante e piacevole al tatto, con proprietà antibatteriche, ignifughe e di autoestinguenza. Mineral Geacril ha un'ottima resistenza chimico-fisica, è durevole nel tempo, igienico e di facile manutenzione. Disponibile in finitura lucida brillante, oppure matt in versione bianco o colorato.

Mineral Deimos è un materiale composito massivo, non poroso, formato da una combinazione di minerali naturali e resine poliesteri/ acriliche di altissima qualità. La superficie è compatta, igienica, ignifuga, antibatterica.

Manutenzione e pulizia

Pulire con panno morbido o spugna non abrasiva umida utilizzando detergenti neutri non abrasivi. Al termine dell'operazione di pulizia risciacquare bene la superficie. Non utilizzare solventi chimici aggressivi quali acetone, trielina e solventi. I cosmetici e le tinte possono rilasciare coloranti e, pertanto, raccomandiamo di evitare che vengano a contatto con la superficie.

Le superfici colorate sono protette da un trattamento idro e oleo repellente che le rende più resistenti a graffi e impronte. Nonostante ciò, necessitano di una maggior attenzione nell'uso perché qualunque danno o graffio è maggiormente percettibile. Consigliamo di asciugare la superficie con un panno morbido o carta assorbente per evitare depositi di acqua o calcare.



Igienico
hygienisch
Higiénico

Mineral Geacril ist ein Verbundmaterial aus natürlichen mineralischen Füllstoffen und Polyesterharz, beschichtet mit einem eleganten und haptisch angenehmen Oberflächenfilm (Gelcoat), mit antibakteriellen, flammhemmenden und selbstverlöschenden Eigenschaften. Mineral Geacril hat eine ausgezeichnete chemisch-physikalische Beständigkeit, ist langlebig, hygienisch und pflegeleicht. Erhältlich in hochglänzendem Finish oder matt in weißer oder farbiger Ausführung.

Mineral Deimos ist ein massiver, porenfreier Verbundwerkstoff aus einer Kombination von natürlichen Mineralien und Polyester-/Acrylharzen höchster Qualität. Die Oberfläche ist kompakt, hygienisch, feuerfest, antibakteriell.

Wartung und Reinigung

Mit einem weichen Tuch oder einem feuchten, nicht scheuernden Schwamm mit neutralen, nicht scheuernden Reinigungsmitteln reinigen. Am Ende des Reinigungsvorgangs die Oberfläche gut spülen. Keine aggressiven chemischen Lösungsmittel wie Aceton, Trichlorethylen und anderen Lösungsmittel verwenden. Kosmetika und Tönung können Farbstoffe freisetzen, daher empfehlen wir, den Kontakt mit der Oberfläche zu vermeiden.

Die farbigen Oberflächen werden durch eine wasser- und ölabweisende Behandlung geschützt, die sie widerstandsfähiger gegen Kratzer und Fingerabdrücke macht. Trotzdem brauchen sie im Gebrauch mehr Aufmerksamkeit, da Beschädigungen oder Kratzer besser wahrnehmbar sind. Wir empfehlen, die Oberfläche mit einem weichen Tuch oder saugfähigem Papier zu trocknen, um Wasser- oder Kalkablagerungen zu vermeiden.

Mineral Geacril es un material compuesto formado por cargas minerales naturales y resina de poliéster, recubierto con una película superficial elegante y agradable al tacto (gelcoat), con propiedades antibacterianas, ignífugas y autoextinguibles. Mineral Geacril tiene una excelente resistencia químico-física, es duradero en el tiempo, higiénico y de fácil mantenimiento. Disponible en acabado brillante, o mate en versión blanca o coloreada.

Mineral Deimos es un material compuesto masivo, no poroso, hecho de una combinación de minerales naturales y resinas de poliéster / acrílico de la más alta calidad. La superficie es compacta, higiénica, ignífuga, antibacteriana.

Mantenimiento y limpieza

Limpiar con un paño suave o una esponja húmeda no abrasiva con detergentes neutros no abrasivos. Al final de la operación de limpieza, enjuague bien la superficie. No utilice disolventes químicos agresivos como acetona, tricloroetileno y otros disolventes. Los cosméticos y tintes pueden desprender colorantes y, por ello, recomendamos evitar que entren en contacto con la superficie.

Las superficies coloreadas están protegidas por un tratamiento repelente al agua y al aceite que las hace más resistentes a los arañazos y las huellas dactilares. A pesar de esto, necesitan más atención en su uso porque cualquier daño o rasguño es más perceptible. Recomendamos secar la superficie con un paño suave o papel absorbente para evitar depósitos de agua o cal.



Facile da pulire
Leicht zu reinigen
De fácil limpieza

B-MyKlinio - Mineral Geacril su misura

B-MyKlinio - Mineral Geacril nach Maß

B-MyKlinio - Mineral Geacril a medida



Di serie: foro miscelatore, piletta cromata e copripiletta a scarico libero nella finitura del lavabo. Completo di staffe.
Non compreso: troppopieno

Serienmäßig: Hahnloch, verchromte Ablaufgarnitur und Ablaufdeckel mit freiem Ablauf in der gleichen Ausführung des Waschtisches. Komplett mit Halterungen.
Nicht eingeschlossen: Überlauf

Estándar: orificio mezclador, desagüe cromado con flujo libre y cubrepiletta en el mismo acabado del lavabo. Completo con soportes.
No incluye: rebosadero

Disponibile nell'altezza da 13 a 16 cm. Prestare attenzione alla dimensione e tipologia del lavabo. Nell'ordine specificare sempre la posizione del lavabo e l'eventuale installazione in nicchia.

Erhältlich in den Höhen von 13 bis 16 cm. Bitte beachten Sie die Größe und den Typ des Waschbeckens. Geben Sie bei der Bestellung immer die Position des Waschbeckens und die eventuelle Nischeninstallation an.

Disponible en altura de 13 a 16 cm. Prestar atención a las dimensiones y tipología del lavabo. Indicar siempre en el pedido la posición del lavabo y la eventual instalación "en nicho".

Optional / Optional / Opcional

Cod. SF

SF

Senza foro miscelatore
Ohne Armaturlochbohrung
Sin orificio mezclador

Cod. TP

TP

Troppopieno + € a lavabo
Überlauf + € pro Waschbecken
Rebosadero + € para cada lavabo

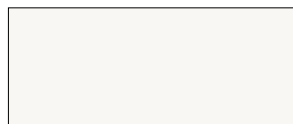

CAT. MGO

Mineral Geacril Bianco opaco

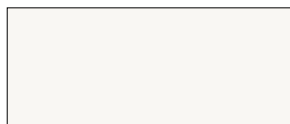

CAT. MGL

Mineral Geacril Bianco lucido

B-MyKlinio - Mineral Geacril su misura

B-MyKlinio - Mineral Geacril nach Maß

B-MyKlinio - Mineral Geacril a medida

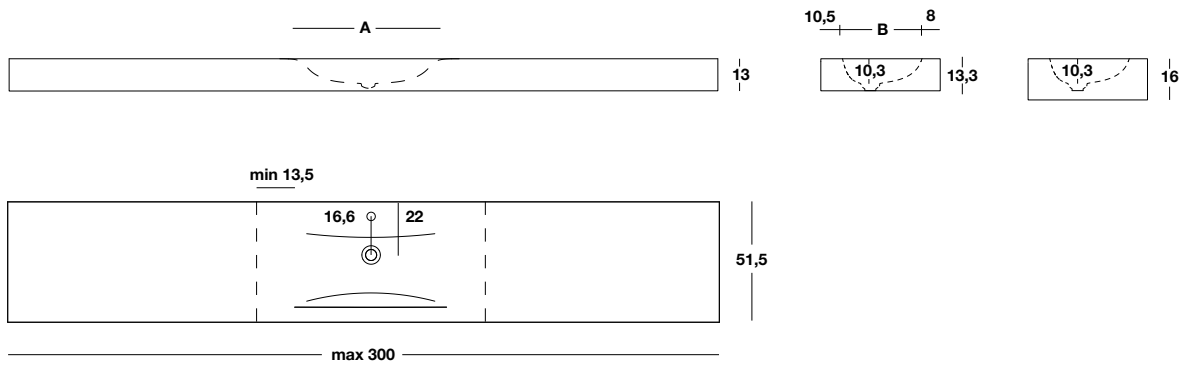

H min - max	P	L min - max	A X B	 kg
13÷16	51,5	80÷300	53X33	26 /m

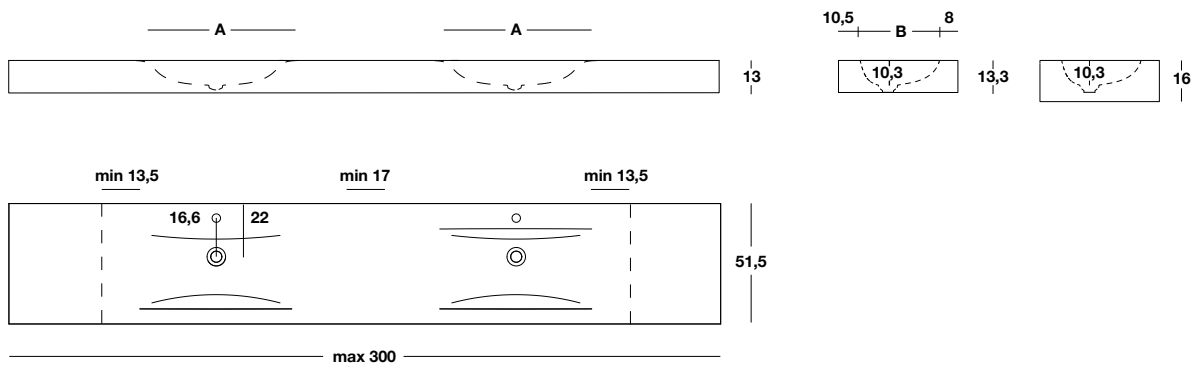

H min - max	P	L min - max	A X B	 kg
13÷16	51,5	150÷300	53X33	30 /m

- * Piano lavabo finitura MGO bianco opaco in Mineral Deimos
Waschtischplatte MGO weiß matt in Mineral Deimos
Encimera MGO blanco mate en Mineral Deimos

B-MyKlinio - Mineral Geacril colorato su misura

B-MyKlinio - farbiges Mineral Geacril nach Maß

B-MyKlinio - Geacril mineral coloreado a medida



Di serie: foro miscelatore, piletta cromata e copripiletta a scarico libero nella finitura del lavabo. Completo di staffe.
Non compreso: troppopieno

Disponibile nell'altezza da 13 a 16 cm. Prestare attenzione alla dimensione e tipologia del lavabo. Nell'ordine specificare sempre la posizione del lavabo e l'eventuale installazione in nicchia.

Serienmäßig: Hahnloch, verchromte Ablaufgarnitur und Ablaufdeckel mit freiem Ablauf in der gleichen Ausführung des Waschtisches. Komplett mit Halterungen.
Nicht eingeschlossen: Überlauf

Erhältlich in den Höhen von 13 bis 16 cm. Bitte beachten Sie die Größe und den Typ des Waschbeckens. Geben Sie bei der Bestellung immer die Position des Waschbeckens und die eventuelle Nischeninstallation an.

Estándar: orificio mezclador, desagüe cromado con flujo libre y cubrepiletta en el mismo acabado del lavabo. Completo con soportes.
No incluye: rebosadero

Disponibile en altura de 13 a 16 cm. Prestar atención a las dimensiones y tipología del lavabo. Indicar siempre en el pedido la posición del lavabo y la eventual instalación "en nicho".

Optional / Optional / Opcional

Cod. SF

SF

Senza foro miscelatore
Ohne Armaturlochbohrung
Sin orificio mezclador

B-MyKlinio - Mineral Geacril colorato su misura

B-MyKlinio - farbiges Mineral Geacril nach Maß

B-MyKlinio - Geacril mineral coloreado a medida

MINERAL GEACRIL

CAT. MGC

Mineral Geacril colorato opaco

PoppingTrend



O. 283
Salice



O. 281
Savana



O. 36
Bordeaux



O. 285
Oriente



O. 287
Oceano



O. 190
Oltremare

FeelingSoft



O. 182
Salvia



O. 271
Tahiti



O. 273
Santorini



O. 275
Lavanda



O. 277
Lilla



O. 279
Pesca

ForeverChic



O. 20
Bianco

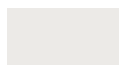

O. 231
Perla



O. 233
Seta

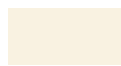

O. 235
Alpaca



O. 172
Lino



O. 180
Avana



O. 237
Argilla

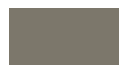

O. 174
Corda



O. 239
Pietra



O. 241
Cervino



O. 243
Dolomiti



O. 245
Arizona



O. 247
Cipria



O. 249
Erica



O. 251
Terra



O. 253
Granata



O. 255
Bosco



O. 257
Oliva



O. 259
Canapa



O. 261
Cotone



O. 263
Efeso



O. 265
Lavaredo



O. 267
Pamir



O. 269
Bromo



O. 198
Grafite



O. 46
Nero

FenixLike



O. 289
Ottawa



O. 291
Londra



O. 263
Efeso



O. 269
Bromo



O. 295
Jaipur



O. 297
Orinoco





O. 293
Fes

B-MyKlinio - Mineral Geacril colorato su misura

B-MyKlinio - farbiges Mineral Geacril nach Maß

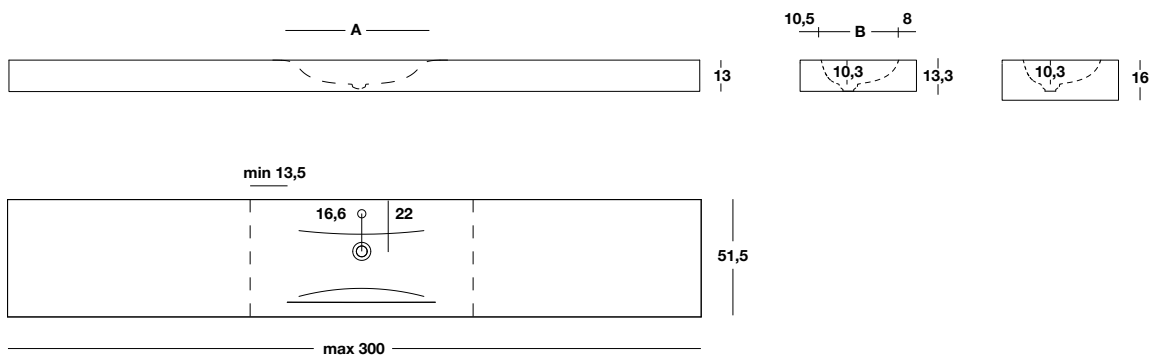
B-MyKlinio - Geacril mineral coloreado a medida



H min - max	P	L min - max	A X B	 kg
13÷16	51,5	80÷300	53X33	26 /m

Note tecniche

Technische Hinweise

Notas técnicas

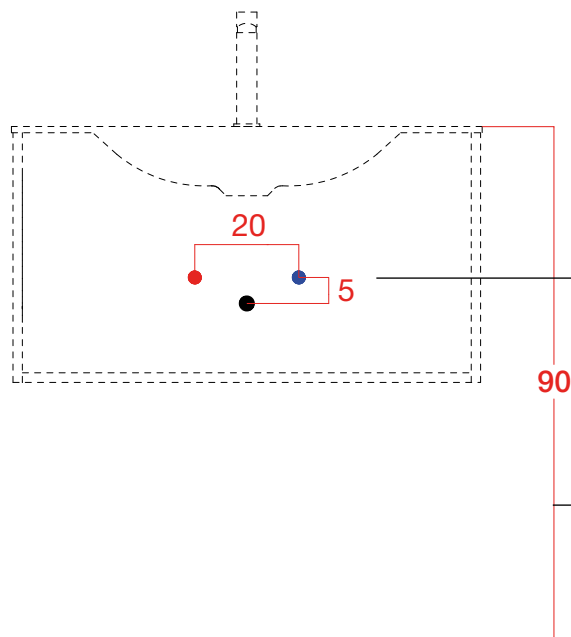

Distanza tra carichi e scarico acqua
Entfernung zwischen Wasserein- und Ablauf
Distancia entre cargas y descarga de agua

Altezza da terra consigliata: 90 cm
Empfohlene Höhe vom Boden: 90 cm
Altura recomendada desde el suelo: 90 cm

SPAZIO SANITARIO

- ① Tutte le basi portalavabo hanno uno spazio sanitario di min. 4 cm tra muro, fondo mobile e cassette. Se necessaria una profondità maggiore, specificare nell'ordine il codice BVS02 indicando la misura desiderata
- ② In caso di ingombri maggiori è possibile rimuovere la parte alta del retro cassetto.

SANITÄRBEREICH

- ① Alle Waschtischunterschranke haben einen Mindest-Sanitärabstand von 4 cm zwischen Wand, Schrankboden und Schubladen. Für eine größere Reduzierung geben Sie bitte bei der Bestellung den Code BVS02 mit Angabe der gewünschten Größe an
- ② Bei größeren Hindernissen kann der obere Teil der Schubladenrückwand abgenommen werden.

AREA SANITARIA

- ① Todos los muebles bajos del lavabo tienen un espacio sanitario mínimo de 4 cm entre la pared, el fondo del mueble y los cajones. Para una mayor reducción, especifique el código BVS02 en el pedido, indicando la talla deseada
- ② En caso de obstrucciones mayores, se puede quitar la parte superior del respaldo del cajón.

①

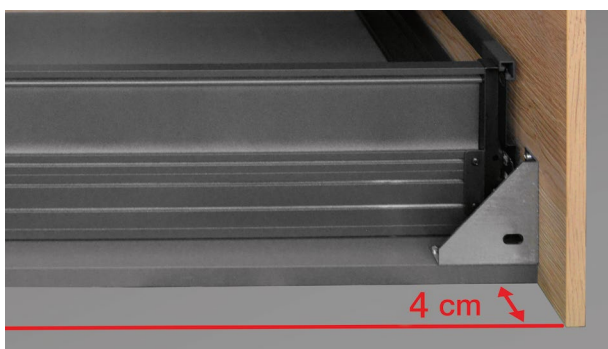

②



Sifone standard

Standardsiphon

Sifón estándar

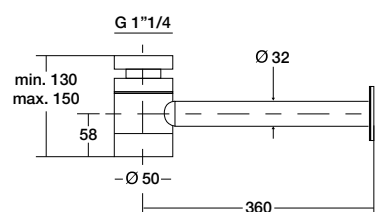

Sifone in ottone cromato 1"1/4

1"1/4 Siphon aus verchromtem Messing

Sifón en latón cromado 1"1/4

Finitura
Ausführung
Acabado

CROMATO

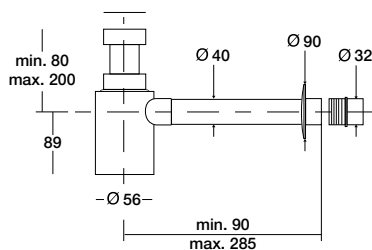

Sifone in materiale plastico cromato antiurto 1"1/4

1"1/4 verchromter Siphon aus Antistoss-Plastik

Sifón en material plástico cromado a prueba de golpes 1"1/4

Finitura
Ausführung
Acabado

CROMATO

Kit universale piletta e copripiletta

Universelles Ablauf- und Ablaufdeckel Set

Kit desagüe y cubrepileta universal

Click-clack per lavabi con troppopieno

Klick-Klack für Waschtische mit Überlauf

Click-clack para lavabos con rebosadero

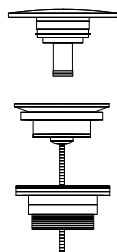

Kit piletta + copripiletta

Set Ablauf + Ablaufdeckel

Kit desagüe + cubrepileta

Finitura
Ausführung
Acabado

CROMATO

MINERALMARMO LUCIDO

MINERALMARMO OPACO

OCRITECH

CERAMICA

Scarico libero per lavabi senza troppopieno

Freier Ablauf für Waschbecken ohne Überlauf

Desagüe libre para lavabos sin rebosadero

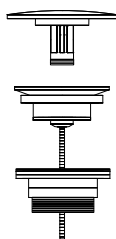

Kit piletta + copripiletta

Set Ablauf + Ablaufdeckel

Kit desagüe + cubrepileta

Finitura
Ausführung
Acabado

CROMATO

MINERALMARMO LUCIDO

MINERALMARMO OPACO

OCRITECH

HPL

Posizione scarico sifone standard per top mensole

Position des Abflufs des standard Siphons für Abdeckplatten und Konsolen
Posición del desagüe del sifón estándar para encimeras et consolas

Lavabo sospeso con vasca integrata

Hängewaschbecken mit integriertem Waschbecken / Lavabo suspendido con lavabo integrado

BAC394

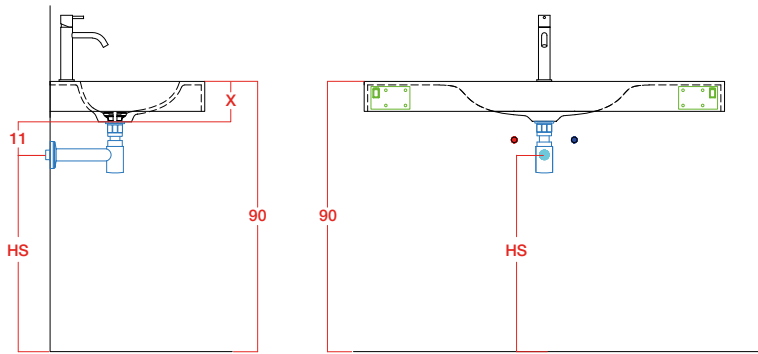

Esempio / Beispiel / Ejemplo

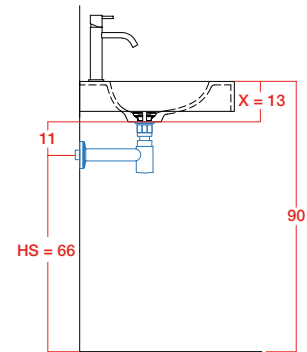

$$HS = 90 - (X + 11)$$

$$(X + 11) = 13 + 11 = 24 \text{ cm}$$

$$HS = 90 - 24 = 66 \text{ cm}$$