

Gres

Il gres è un Porcellanato ceramico ultrasottile di alta qualità, di nuova concezione che fa della versatilità e della facilità di impiego i suoi punti di forza. È resistente ma leggero, planare ma flessibile e facilmente igienizzabile, totalmente ecosostenibile e in grado di portare a livelli d'eccellenza le qualità delle piastrelle di gres porcellanato.

Manutenzione e pulizia

Pulire con panno o spugna umida utilizzando detergenti neutri non abrasivi, diluiti in acqua calda. Al termine dell'operazione di pulizia risciacquare bene la superficie. Non utilizzare solventi chimici aggressivi.

Gres ist ein Porzellan-Keramik von extremer Dünne und hoher Qualität, von neuem Design, das aus der Vielseitigkeit und Benutzerfreundlichkeit seine Stärken macht. Es ist stark, aber leicht, eben, jedoch flexibel und leicht zu reinigen, völlig umweltfreundlich und in der Lage die Qualitäten der Fliesen aus Porzellan Gres auf ein Niveau der Exzellenz zu führen.

Wartung und Reinigung

Mit einem feuchten Tuch oder einem Schwamm mit einem milden, nicht scheuernden, in warmen Wasser verdünntem Reinigungsmittel reinigen. Nach der Reinigung spülen Sie die Oberfläche gut ab. Verwenden Sie keine scharfen chemischen Lösungsmitteln.

El gres es una porcelana cerámica ultrafina de alta calidad, de nueva concepción, que tiene sus puntos fuertes en la versatilidad y la facilidad de empleo. Es resistente pero ligera, plana y flexible y fácilmente saneable, totalmente ecosostenible y capaz de llevar a niveles de excelencia las calidades de los azulejos de gres porcelánico.

Mantenimiento y limpieza

Limpiar con un paño o esponja húmeda, utilizando detergentes neutros no abrasivos, diluidos en agua caliente. Al finalizar la operación de limpieza aclarar bien la superficie. No utilizar disolventes químicos agresivos como acetonas, tricloroetileno y disolventes.



Igienico
hygienisch
Higiénico



Facile da pulire
Leicht zu reinigen
De fácil limpieza



Resistente ai graffi
Kratzfest
Resistente a los arañazos

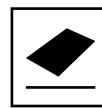

Planare e sottile
Eben und dünn
Plano y delgado

M-Tab - Gres su misura

M-Tab - Gres nach Maß

M-Tab - Gres a medida



Di serie: foro miscelatore, fondo inclinato removibile, piletta cromata a scarico libero, un vano a giorno a scelta del cliente. Completo di staffe.

Non compreso: troppopieno

Serienmäßig: Hahnloch, entfernbarem schrägen Boden, verchromte Ablaufgarnitur, eine Nische, nach Auswahl des Kunden. Komplett mit Halterungen.

Nicht eingeschlossen: Überlauf

Estándar: orificio mezclador, fondo inclinado removible, desagüe cromado con flujo libre, un compartimento abierto, de acuerdo con la elección del cliente.

Completo con soportes.
No incluye: rebosadero

Optional / Optional / Opcional

Cod. SF

SF

Senza foro miscelatore
Ohne Armaturlochbohrung
Sin orificio mezclador

→ 904 Sifoni e pilette / Siphons und Abflüsse / Sifones y desagües

GRES

CAT. FG



Gres opaco / Gres matt / Gres mate

FG01
Bianco Statuario Venato
opaco

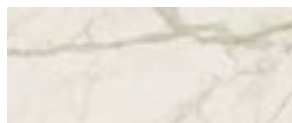

FG03
Oro Venato opaco



FG05
Nero Marquina opaco



FG07
Noir Desir opaco

Gres lucido / Gres glänzend / Gres brillante

FG02
Bianco Statuario Venato
lucidato

FG04
Oro Venato lucidato

FG06
Nero Marquina lucidato

FG08
Noir Desir lucidato

M-Tab - Gres su misura

M-Tab - Gres nach Maß

M-Tab - Gres a medida

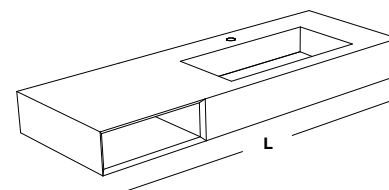
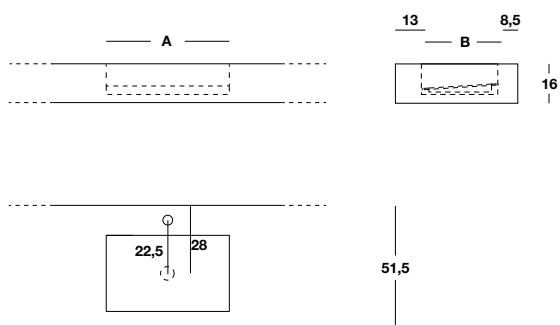

H	 P	L min - max	A X B	kg
16	51,5	135 ÷ 270	63x30	31/m
		150 ÷ 270	78x30	31/m

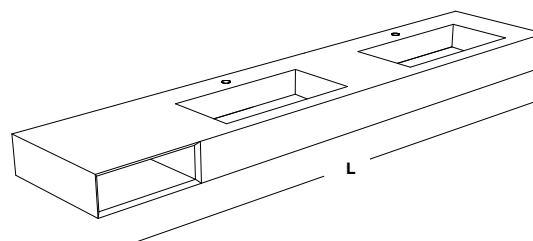
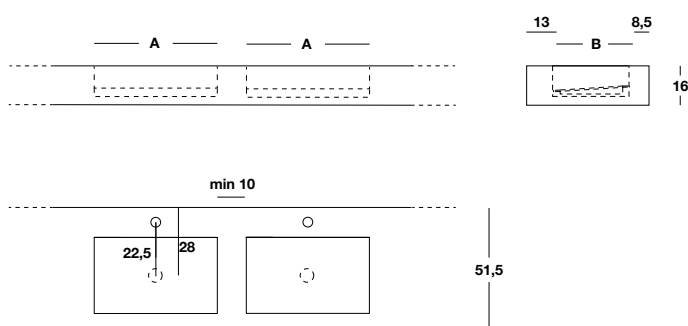

H	P	L min - max	A X B	 kg
16	51,5	210 ÷ 270	63x30	33/m
		240 ÷ 270	78x30	33/m

Attenzione: nel prezzo fisso è già compreso un vano a giorno a scelta del cliente.

Achtung: der Fixpreis beinhaltet eine Nische, nach Auswahl des Kunden.

Atención: precio fijo incluye un compartimento abierto, de acuerdo con la elección del cliente.

M-Tab - Gres su misura

M-Tab - Gres nach Maß

M-Tab - Gres a medida

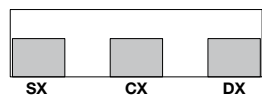
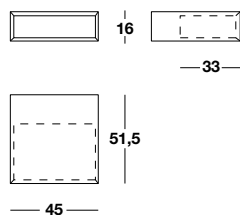
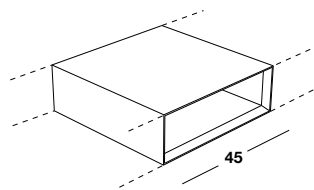

Vano a giorno frontale aggiuntivo in Gres

Zusätzliche frontale offene Nische aus Gres

Compartimiento abierto frontal adicional en Gres

H	P	L	
16	51,5	45	6
			6
			6

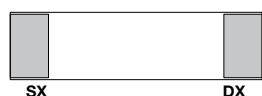
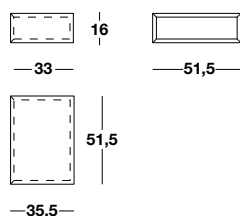
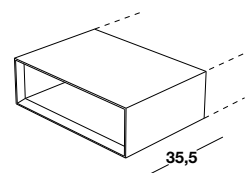

Vano a giorno laterale aggiuntivo in Gres

Zusätzliche seitliche offene Nische aus Gres

Compartimiento abierto lateral adicional en Gres

H	P	L	
16	51,5	35,5	6
			6

Attenzione: nel prezzo fisso è già compreso un vano a giorno a scelta del cliente.

Achtung: der Fixpreis beinhaltet eine Nische, nach Auswahl des Kunden.

Atención: precio fijo incluye un compartimiento abierto, de acuerdo con la elección del cliente.

Note tecniche

Technische Hinweise

Notas técnicas

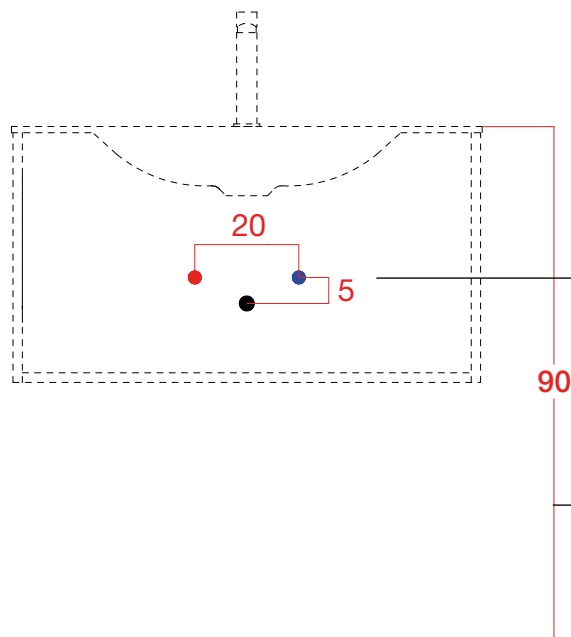

Distanza tra carichi e scarico acqua
Entfernung zwischen Wasserein- und Ablauf
Distancia entre cargas y descarga de agua

Altezza da terra consigliata: 90 cm
Empfohlene Höhe vom Boden: 90 cm
Altura recomendada desde el suelo: 90 cm

SPAZIO SANITARIO

- ① Tutte le basi portalavabo hanno uno spazio sanitario di min. 4 cm tra muro, fondo mobile e cassette. Se necessaria una profondità maggiore, specificare nell'ordine il codice BVS02 indicando la misura desiderata
- ② In caso di ingombri maggiori è possibile rimuovere la parte alta del retro cassetto.

SANITÄRBEREICH

- ① Alle Waschtischunterschranke haben einen Mindest-Sanitärabstand von 4 cm zwischen Wand, Schrankboden und Schubladen. Für eine größere Reduzierung geben Sie bitte bei der Bestellung den Code BVS02 mit Angabe der gewünschten Größe an
- ② Bei größeren Hindernissen kann der obere Teil der Schubladenrückwand abgenommen werden.

AREA SANITARIA

- ① Todos los muebles bajos del lavabo tienen un espacio sanitario mínimo de 4 cm entre la pared, el fondo del mueble y los cajones. Para una mayor reducción, especifique el código BVS02 en el pedido, indicando la talla deseada
- ② En caso de obstrucciones mayores, se puede quitar la parte superior del respaldo del cajón.

①

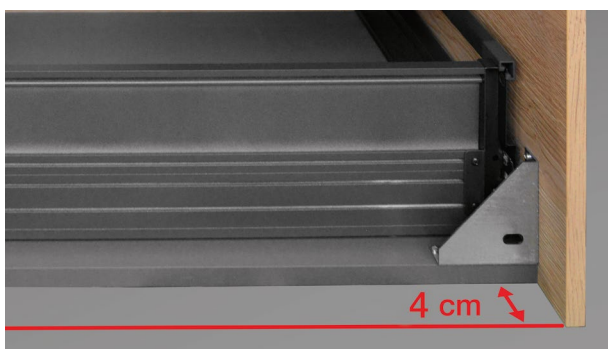

②



Sifone standard

Standardsiphon

Sifón estándar

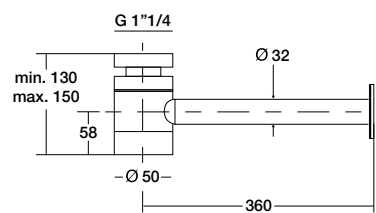
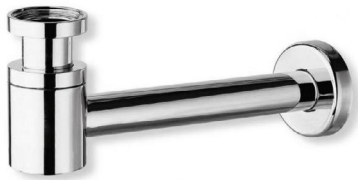

Sifone in ottone cromato 1"1/4

1"1/4 Siphon aus verchromtem Messing

Sifón en latón cromado 1"1/4

Finitura
Ausführung
Acabado

CROMATO

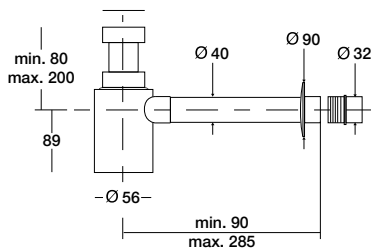

Sifone in materiale plastico cromato antiurto 1"1/4

1"1/4 verchromter Siphon aus Antistoss-Plastik

Sifón en material plástico cromado a prueba de golpes 1"1/4

Finitura
Ausführung
Acabado

CROMATO

Kit universale piletta e copripiletta

Universelles Ablauf- und Ablaufdeckel Set

Kit desagüe y cubrepileta universal

Click-clack per lavabi con troppopieno

Klick-Klack für Waschtische mit Überlauf

Click-clack para lavabos con rebosadero

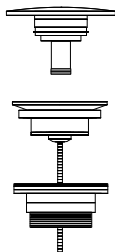

Kit piletta + copripiletta

Set Ablauf + Ablaufdeckel

Kit desagüe + cubrepileta

Finitura
Ausführung
Acabado

CROMATO

MINERALMARMO LUCIDO

MINERALMARMO OPACO

OCRITECH

CERAMICA

Scarico libero per lavabi senza troppopieno

Freier Ablauf für Waschbecken ohne Überlauf

Desagüe libre para lavabos sin rebosadero

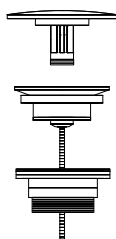

Kit piletta + copripiletta

Set Ablauf + Ablaufdeckel

Kit desagüe + cubrepileta

Finitura
Ausführung
Acabado

CROMATO

MINERALMARMO LUCIDO

MINERALMARMO OPACO

OCRITECH

HPL

Posizione scarico sifone standard per top mensole

Position des Abflufs des standard Siphons für Abdeckplatten und Konsolen
Posición del desagüe del sifón estándar para encimeras et consolas

Lavabo sospeso con vasca integrata

Hängewaschbecken mit integriertem Waschbecken / Lavabo suspendido con lavabo integrado

BAC394

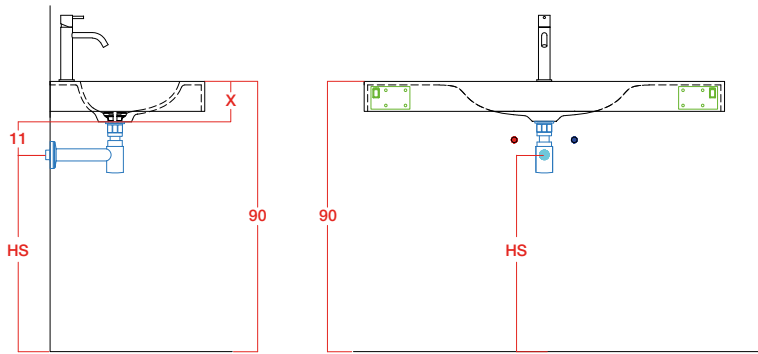

Esempio / Beispiel / Ejemplo

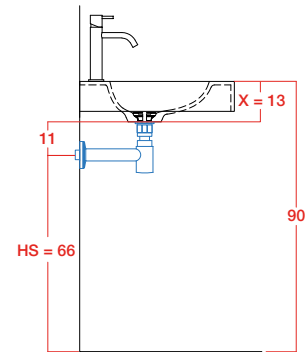

$$\begin{aligned} \mathbf{HS} &= \mathbf{90 - (X + 11)} \\ \mathbf{(X + 11)} &= \mathbf{13 + 11 = 24 \text{ cm}} \\ \mathbf{HS} &= \mathbf{90 - 24 = 66 \text{ cm}} \end{aligned}$$