

B-Rim - Ocritech® su misura

B-Rim - Ocritech® sur mesure

B-Rim - Ocritech® nach Maß



Di serie: foro miscelatore, troppopieno. Completo di staffe.
Non compreso: piletta e copripiletta

Standard: trou pour mitigeur, trop-plein. Complet avec fixations murales.
Non inclus: bonde e couvre-écoulement

Serienmäßig: Hahnloch, Überlauf.
Komplett mit Halterungen.
Nicht eingeschlossen:
Ablaufgarnitur und Ablaufdeckel

Disponibile nell'altezza da 13 a 16 cm.
Prestare attenzione alla dimensione e tipologia del lavabo. Nell'ordine specificare sempre la posizione del lavabo e l'eventuale installazione in nicchia.

Disponibile en hauteur de 13 à 16 cm. Faire attention à la dimension et au modèle de vasque. Préciser dans la commande la position de la vasque et l'installation "en niche" éventuelle.

Erhältlich in den Höhen von 13 bis 16 cm. Bitte beachten Sie die Größe und den Typ des Waschbeckens. Geben Sie bei der Bestellung immer die Position des Waschbeckens und die eventuelle Nischeninstallation an.

Optional / Optionnel / Optional

Cod. SF

SF

Senza foro miscelatore
Sans trou mitigeur
Ohne Armaturlochbohrung

Cod. ST

ST

Senza troppopieno
Sans trop-plein
Ohne Überlauf

→ Sifoni e pilette / Siphons et bondes / Siphons und Abflüsse



CAT. OCR

Ocritech Bianco opaco

Ocritech® è un solid surface di ultima generazione, acrilico, senza cariche minerali.

Tra le sue caratteristiche spicca l'ottima resistenza agli urti, alle intemperie e all'invecchiamento; non vira di tonalità e non ingiallisce.

Ocritech® ha una buona resistenza ai graffi e può essere ripristinato in caso di piccoli graffi. Inoltre, offre una buona resistenza alle sostanze acide e all'assorbimento dei prodotti cosmetici.

Manutenzione e pulizia

Pulire con panno morbido o spugna non abrasiva umida utilizzando detergenti neutri, non abrasivi o leggermente abrasivi. Al termine dell'operazione di pulizia risciacquare bene la superficie e asciugare accuratamente.

Non utilizzare solventi come acetone o trielina e altre sostanze chimiche aggressive. I cosmetici e le tinture possono rilasciare coloranti e, pertanto, raccomandiamo di evitare che vengano a contatto con la superficie.

Ocritech® est une solid surface de dernière génération, acrylique, sans charges minérales. Parmi ses caractéristiques se distinguent son excellente résistance aux chocs, aux intempéries et au vieillissement; il ne change pas des couleurs et ne jaunit pas. Ocritech® a une bonne résistance aux rayures et peut être restauré en cas de petites rayures. En outre, il offre une bonne résistance aux substances acides et à l'absorption des produits cosmétiques.

Entretien et nettoyage

Nettoyer avec un chiffon doux ou une éponge non abrasive et des détergents neutres, non abrasifs ou légèrement abrasifs. Bien rincer la surface après le nettoyage et séchez soigneusement. Ne pas utiliser de solvants chimiques agressifs comme l'acétone ou le trichloréthylène ou autres produits chimiques agressifs. Les cosmétiques et les teintures peuvent libérer des colorants, c'est pourquoi nous recommandons d'éviter tout contact avec la surface.

Ocritech® ist eine solid surface der neuesten Generation, aus Acryl, ohne mineralische Füllstoffe. Unter seinen Eigenschaften zeichnet sich seine hervorragende Beständigkeit gegen Stöße, Verwitterung und Alterung aus; es wechselt nicht die Farbe und vergilbt nicht. Ocritech® hat eine gute Kratzfestigkeit und kann bei kleineren Kratzern wiederhergestellt werden. Darüber hinaus bietet es eine gute Beständigkeit gegenüber säurehaltigen Substanzen und gegen die Aufnahme von kosmetischen Produkten.

Wartung und Reinigung

Mit einem weichen Tuch oder einem feuchten, nicht scheuernden Schwamm und neutralen, nicht scheuernden oder leicht scheuernden Reinigungsmitteln reinigen. Nach der Reinigung die Oberfläche gut abspülen und gründlich trocknen. Verwenden Sie keine Lösungsmittel wie Aceton oder Trichlorethylen und andere aggressive Chemikalien. Kosmetika und Tönungen können Farbstoffe freisetzen, daher empfehlen wir, den Kontakt mit der Oberfläche zu vermeiden.

Sifone standard

Siphon standard

Standardsiphon

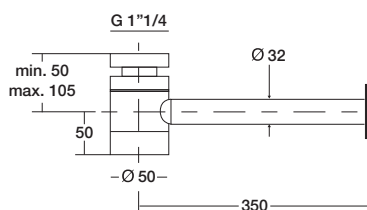

Sifone in ottone cromato 1"1/4

Siphon en laiton chromé 1"1/4

1"1/4 Siphon aus verchromtem Messing

Finitura

Finition

Ausführung

CROMATO

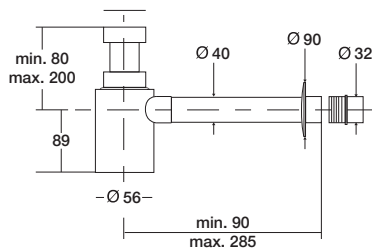

Sifone in materiale plastico cromato antiurto 1"1/4

Siphon en matière plastique chromé antichoc 1" 1/4

1"1/4 verchromter Siphon aus Antistoss-Plastik

Finitura

Finition

Ausführung

CROMATO

Kit universale piletta e copripiletta

Kit de bonde et couvrebonde universel

Universelles Ablauf- und Ablaufdeckel Set

Click-clack per lavabi con troppopieno

Clic-clac pour vasques avec trop-plein

Klick-Klack für Waschtische mit Überlauf

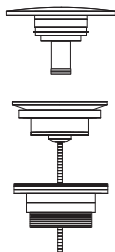

Kit piletta + copripiletta

Kit bonde + couvrebonde

Set Ablauf + Ablaufdeckel

Finitura

Finition

Ausführung

CROMATO

MINERALMARMO LUCIDO

MINERALMARMO OPACO

CERAMILUX

CERAMICA LUCIDA

CERAMICA OPACA

OCRITECH

Scarico libero per lavabi senza troppopieno

Écoulement libre pour vasques sans trop-plein

Freier Ablauf für Waschbecken ohne Überlauf

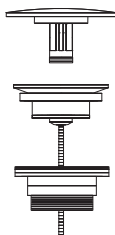

Kit piletta + copripiletta

Kit bonde + couvrebonde

Set Ablauf + Ablaufdeckel

Finitura

Finition

Ausführung

CROMATO

MINERALMARMO LUCIDO

MINERALMARMO OPACO

OCRITECH

Posizione scarico sifone standard per top mensole

Position de l'évacuation du siphon standard pour plans vasques et consoles
 Position des Abflufs des standard Siphons für Abdeckplatten und Konsolen

Lavabo sospeso con vasca integrata

Plan vasque suspendu avec vasque intégrée / Hängewaschbecken mit integriertem Waschbecken

BAC394

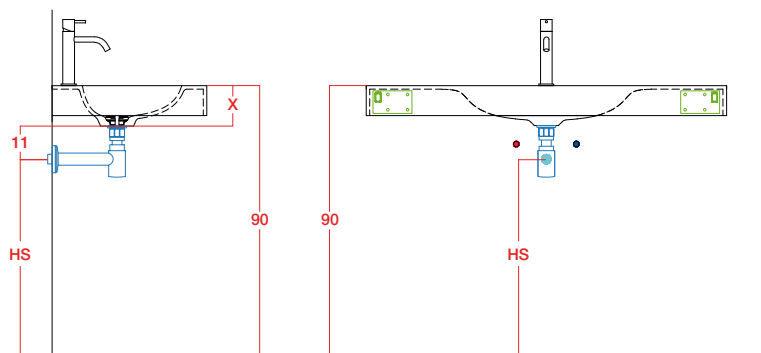

Esempio / Exemple / Beispiel

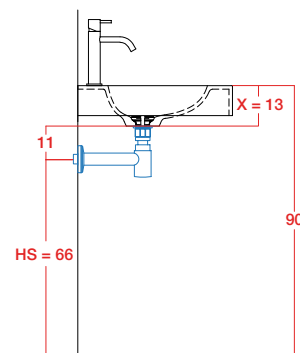

$$HS = 90 - (X + 11)$$

$$(X + 11) = 13 + 11 = 24 \text{ cm}$$

$$HS = 90 - 24 = 66 \text{ cm}$$

Modula BAC394

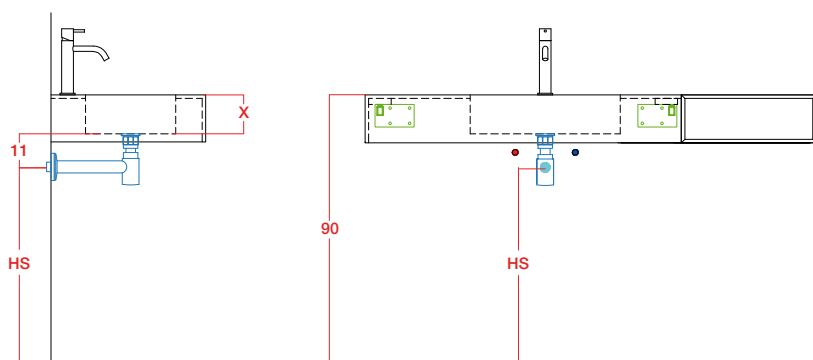

Top mensola con lavabo appoggio

Console avec vasque à poser / Konsole mit Aufsatzwaschbecken

BAC790

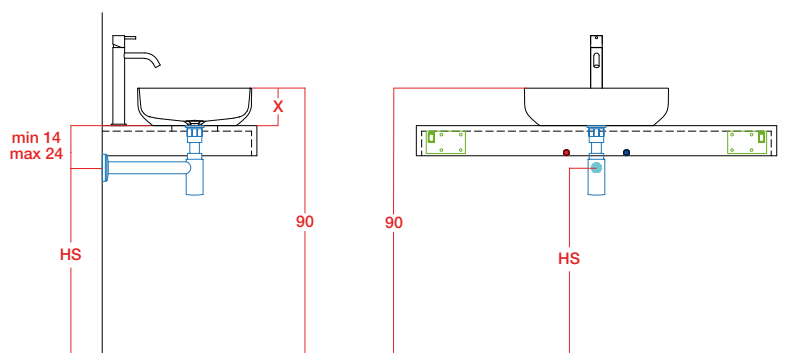

Esempio / Exemple / Beispiel

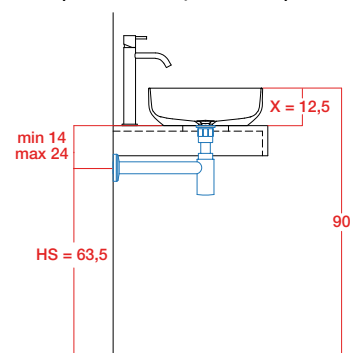

$$HS = 90 - (X + 14)$$

$$(X + 14) = 12,5 + 14 = 26,5 \text{ cm}$$

$$HS = 90 - 26,5 = 63,5 \text{ cm}$$